

SONY®

Упътване за видеокамера HDR-CX360E/CX360VE/PJ10E/ PJ30E/PJ30VE/PJ50E/PJ50VE/XR160E

BG



Съдържание

Насладете се на полезни функции

Азбучен указател

НАПРУСАМ®

Използване на ръководството Упътване за видеокамера

В това упътване ще намерите пълната информация, която касае използването на тази видеокамера. Прочетете Упътване за видеокамера, както и книгката Ръководство за употреба (отделно ръководство). Можете да откриете информацията за използването на вашата видеокамера при свързването ѝ към компютър в книгката Ръководство за употреба, както и в помощния файл “PMB Help”, приложен към софтуера “PMB (Picture Motion Browser)”.

Бързо търсене на информация

Щракнете върху раздела, указан в дясната страна на страницата, за да се запознаете с подробности от съответната област.



← Щракнете тук.

- Можете да търсите опция по ключова дума, като използвате Adobe Reader. Вижте помощния файл на софтуера Adobe Reader за съвети относно начина на използването му.
- Можете да разпечатате ръководството Упътване за видеокамерата.

Първо прочетете това

Приложени артикули

Цифрите в скоби показват броя на приложените артикули.

- Промениливоков адаптер (1)
- Захранващ кабел (1)
- Компонентен A/V кабел (1) **A**
- Свързващ A/V кабел (1) **B**
- USB поддържащ кабел (1) **C**

Прикрепете този кабел към вградения USB кабел на видеокамерата (стр. 15), ако вграденият кабел не е достатъчно дълъг.

- Безжично устройство за дистанционно управление (HDR-CX360E/CX360VE/PJ10E/PJ30E/PJ30VE/PJ50E/PJ50VE) (1)

Има инсталирана литиева батерия.

Отстранете изолационната лента преди да използвате безжичното устройство за дистанционно управление.

- Акумулаторна батерия NP-FV50 (1)

- Софтуер "Handycam" на CD-ROM диск (1)

– PMB (софтуер, който включва "PMB Help" (помощен файл))

– Упътване за видеокамера (PDF)

- Ръководство за употреба (1)

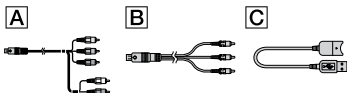

- Софтуерът "PMB Portable" е предварително инсталиран на вашата видеокамера.
- Виджте стр. 22, за да се запознаете с носителите, които можете да използвате с тази видеокамера.

Използване на видеокамерата

- Не хващайте или придържайте видеокамерата за следните части, както и за капачетата на жаковете.

Капаче за гнездото с аксесоари (HDR-CX360E/X360VE/PJ30E/PJ30VE/PJ50E/PJ50VE)

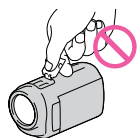

LCD екран

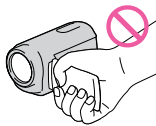

Батерия

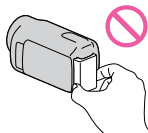

Вграден USB кабел



- Видеокамерата не е защитена от прах и мръсотия и не е водоустойчива. Виджте "Работа с видеокамерата" (стр. 117).

Настройки в менюто, LCD панела и обектива

- При текущите условия на запис или възпроизвеждане, настройка, която е оцветена в сиво, не е достъпна.
- LCD екранът е произведен чрез използването на високо прецизна технология, така че 99.99% от пикселите са ефективни. Въпреки това, възможно е на екрана да се появят малки тъмни и/или ярки точки (бели, червени, сини или зелени на цвят). Появата на такива точки е нормална и по никакъв начин не влияе на записа.

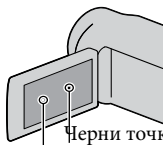

Бели, червени, сини или зелени точки

- Излагането на LCD екрана или обектива на директна слънчева светлина за продължителни периоди от време може да причини повреда.
- Не снимайте директно слънцето. Това може да повреди вашата видеокамера. Снимайте слънцето само при условия на намалена светлина, като например по здрач.

Промяна на настройката за език

- За илюстрация на работните процедури се използват дисплеите на екрана за всеки език. Ако е необходимо, променете езика, преди да започнете работа с видеокамерата (стр. 20).

Запис

- Препоръчваме ви да форматирате картата с памет с вашата видеокамера, когато я използвате за първи път – по този начин ще работите с нея без проблеми (стр. 91). Когато форматирате носителя, всички данни, записани на него, ще се изтрият. Изтритите данни не могат да бъдат възстановени. Предварително запазете важните данни на вашия компютър и др.
- Изпробвайте функцията за запис преди същинския запис, за да се уверите, че картината и звукът се записват без проблеми.
- Обезщетения, касаещи съдържанието на записа, не могат да бъдат предоставяни, дори ако извършването на операциите по запис или възпроизвеждане е невъзможно поради повреда на видеокамерата, носителя и др.
- Цветовите системи на телевизорите се различават в зависимост от държавата/регионите. За да гледате вашите записи на телевизор, имате нужда от телевизионен апарат, базиран на системата PAL.
- Възможно е телевизионни програми, филми, видеокасети и други материали да бъдат със защитени авторски права. Непозволеното записване на такива материали може да бъде в противоречие със Закона за защита на авторските права.
- Използвайте видеокамерата в съответствие с местните закони и правила.



Забележки за възпроизвеждането

- Възможно е изображения, записани на вашата видеокамера, да не се възпроизведат правилно на други устройства. И обратно, възможно е изображения, записани на други устройства, да не се възпроизведат правилно на тази видеокамера.
- Видеоклиповете със стандартно качество (STD), записани на SD карти с памет, не могат да се възпроизведат на AV устройства от други производители.

DVD носители, записани с HD качество на изображението

- DVD носителите, записани с HD качество на изображението (висока резолюция), могат да се възпроизведат само на устройства, съвместими с AVCHD формат. DVD плейърите или рекордерите не могат да възпроизведат дискове с HD качество на изображението, тъй като са несъвместими с AVCHD формата. Също така, DVD плейърите или рекордерите може да откажат при изваждането на дискове, записани в AVCHD формат (HD качество).

Запазване на всички записани от вас данни

- За да предотвратите загуба на вашите данни с изображения, периодически записвайте вашите данни на външен носител. За да запазвате изображенията на вашия компютър вижте стр. 56, и за да запазете изображенията на външно устройство, вижте стр. 62.
- Видовете дискове или носители, на които можете да запазвате изображения, зависят от [ REC Mode] (режим на запис), който сте избрали. Видеоклиповете, записани с настройка [50p Quality ] могат да бъдат запазени на външен носител (стр. 64). Видеоклиповете, записани с настройка [Highest Quality ], могат да бъдат запазени на външен носител или на Blu-ray дискове (стр. 61, 64).

Забележки за батерията/променливотоковия адаптер

- Уверете се, че сте свалили батерията или променливотоковия адаптер след като изключите видеокамерата.
- Изключвайте променливотоковия адаптер от видеокамерата, като придържате както щекера, така и устройството.

Забележка за работната температура на видеокамерата/батерията

- Когато температурата на видеокамерата или батерията е твърде висока или ниска, възможно е записът или възпроизвеждането да не бъдат извършени поради активиране на защитните функции на видеокамерата. В този случай на LCD екрана се извежда индикатор (стр. 107).

Когато видеокамерата е свързана към компютър или аксесоари

- Не се опитвайте да форматирате носителя на запис на вашата видеокамера, като използвате компютър. Ако го направите, вашата видеокамера може да не работи правилно.
- Когато свързвате вашата видеокамера към друго устройство посредством кабел, се уверете, че поставяте свързващия жак в правилната посока. Поставянето на свързващия жак насила в неправилната посока може да причини повреда на свързващия терминал или на вашата камера.
- Не затваряйте LCD панела, докато видеокамерата е включена и свързана посредством USB връзка към друго устройство. Възможно е записаните видеоклипове или снимки да се загубят.

Ако не можете да записвате/ възпроизведете изображения, извършете функцията [Format]

- Ако записвате/изтривате изображения дълго време, възможно е изображенията на носителя да се фрагментират. Изображенията не могат да бъдат запазени или записани. В този случай, запазете изображенията на външен носител, и извършете [Format], като докоснете **MENU** (MENU) → [Setup] → [Media Settings] → [Format] → желан носител → **OK** → **OK**.

Забележки за допълнителните аксесоари

- Препоръчваме ви да използвате оригиналните аксесоари на Sony.
- Възможно е някои от оригиналните Sony продукти да не се предлагат в някои държави/региони.

Изображения, илюстрации и екранни дисплеи в това ръководство

- Изображенията, използвани в това ръководство с обяснителна цел, са заснети с помощта на цифров фотоапарат и могат да изглеждат различно от изображенията и екранните индикатори, които наистина се извеждат на вашата видеокамера. Освен това, илюстрациите на вашата видеокамера и екранните индикации са преувеличени

или опростени, за да бъдат по-лесно разбираеми.

- В това ръководство, вградената памет (HDR-CX360E/CX360VE/PJ10E/PJ30E/PJ30VE) и картата с памет (HDR-PJ50E/PJ50VE/XR160E) на вашата видеокамера се наричат с общия термин “носител на запис”.
- В това ръководство DVD дисковете, записани с качество с висока разделителна способност (HD) се наричат AVCHD дискове.
- Дизайнът и техническите характеристики на видеокамерата и аксесоарите подлежат на промяна без предупреждение.
- В това ръководство за илюстрации е използван моделът HDR-PJ30VE освен в случаите, в които не са описани специфични характеристики на друг модел.



Проверка на името на модела на вашата видеокамера

- Името на модела се указва в ръководството, когато съществува разлика в техническите характеристики на различните модели. Проверете името на модела от долната страна на видеокамерата.
- Основните разлики в техническите характеристики на тази серия са следните:

	Носител на запис	Капацитет на вградения носител на запис	Проектор
HDR-CX360E/ HDR-CX360VE*	Вградена памет + карта с памет	32 GB	—
HDR-PJ10E		16 GB	✓
HDR-PJ30E/ HDR-PJ30VE*		32 GB	
HDR-PJ50E/HDR-PJ50VE*	Вграден твърд диск + карта с памет	220 GB	
HDR-XR160E		160 GB	—

Моделът, отбелязан с *, притежава GPS.

Забележки за употреба

- Не извършвайте следните действия. Ако го направите, носителят на запис може да се повреди, записаните изображения може да не възпроизведат или да се изгубят, или е възможно да се получи друг проблем.
 - Не вадете носителя на запис, докато лампичката за достъп (стр. 23) свети или мига.
 - Не отстранявайте батерията или променливотоковия адаптер от видеокамерата, и не излагайте устройството на удар или вибрации, докато лампичките  (Видеоклип) /  (Снимка) (стр. 25) или лампичката за достъп (стр. 23) светят или мигат.
- Когато използвате раменна дръжка (продава се отделно), внимавайте да не ударите видеокамерата в нещо.
- Не използвайте видеокамерата на твърде шумни места (HDR-PJ50E/PJ50VE/XR160E).

Датчик за смущения (HDR-PJ50E/PJ50VE/XR160E)

- За защита на вградения твърд диск от удар или изтърване, видеокамерата притежава функция с датчик за смущения (стр. 97). Когато изтървете видеокамерата или ако устройството е в условие на безтегловност, шумът, който се издава при включване на функцията за защита на видеокамерата, също може да се запише. Ако датчикът за смущения отчете повтарящи се смущения, записът/възпроизвеждането може да спрат.

Забележка за използване на видеокамерата при високи надморски височини (HDR-PJ50E/PJ50VE/XR160E)

- Не включвайте видеокамерата в области с ниско атмосферно налягане при надморска височина по-голяма от 5,000 метра. Противното може да повреди твърдия диск на вашата видеокамера.

Красиво и лесно

навсякъде и по всяко време

Запис

- **Проверка на вашия замах при голф удар**

Golf Shot (77)

Smth Slw REC (76)

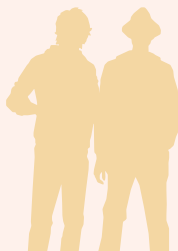

- **Запис на красиви изображения без нужда от тремави настройки**

Автоматична настройка (36)

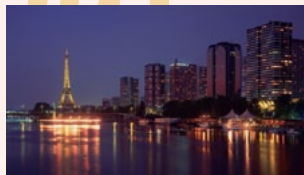

- **Фокусиране върху детето в лявата част на екрана**

Проследяване на обект (38)

Точково фокусиране (79)





- **Използване на функцията GPS**

HDR-CX360VE/PJ30VE/PJ50VE (47)



- **Запис в слабо осветена стая**

Слабо осветление (80)



- **Запис на снимки по време на запис на видеоклипове**

Двоен запис (40)

Разпознаване на усмивка (39)

- **Промяна на качеството на изображението и режима на запис**

HDR / **STD** Настройки (37)

Режим на запис (37)

- **Промяна на носителя на запис**

Настройки на носителя (21)



- **Запис на фейерверки или залез в целия им блясък**

Фейерверки (80)

Изгрев и залез (80)



Забавно и лесно възпроизвеждане и редактиране

Използване

- **Преглед на резюмета на вашите видеоклипове**

Възпроизвеждане на акценти (42)

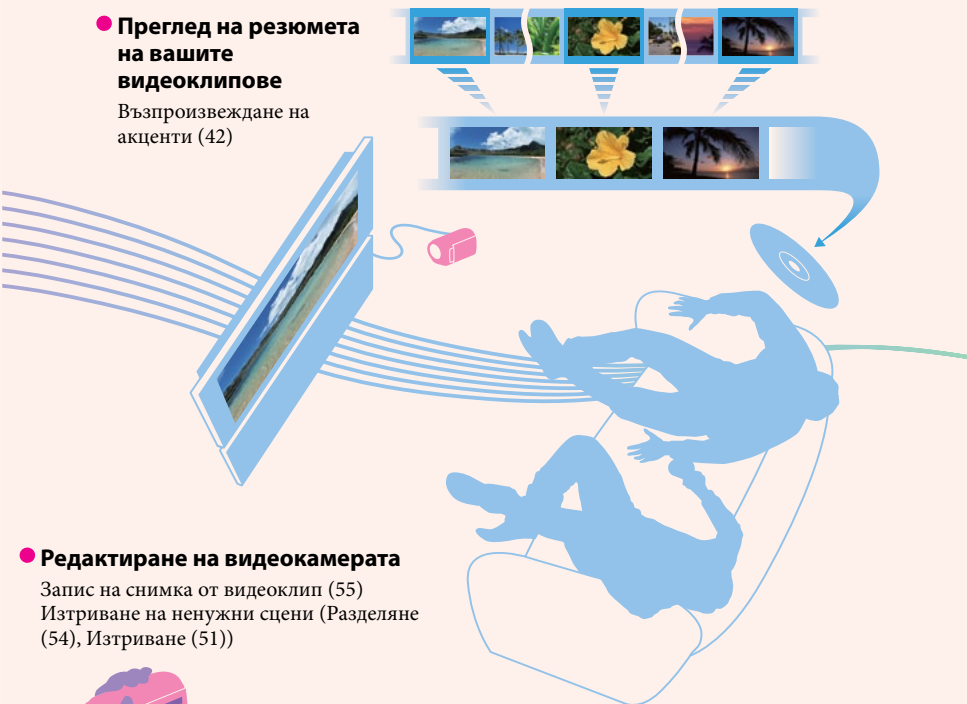

- **Редактиране на видеокамерата**

Запис на снимка от видеоклип (55)
Изтриване на ненужни сцени (Разделяне (54), Изтриване (51))

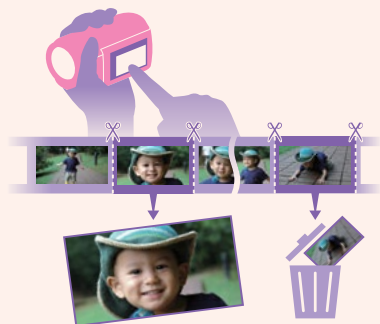

- **Използване на проектора**

HDR-PJ10E/PJ30E/PJ30VE/PJ50E/PJ50VE
(45)



Лесни начини да запазвате вашите добри спомени

Запазване

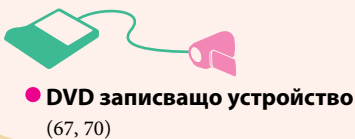
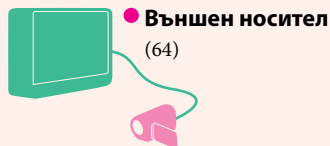
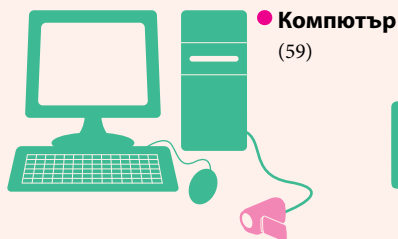

Лесно качване

- **Качване с помощта на компютър, когато сте навън**
PMB Portable

Съдържание

Използване на ръководството Упътване за видеокамера	2
Бързо търсене на информация	2
Първо прочетете това	3
Забележки за употреба	6
Полezni функции	7

Подготовка за включване

Стъпка 1: Зареждане на батерията	14
Стъпка 2: Включване на захранването и сверяване на датата и часа	18
Промяна на настройката на езика	20
Стъпка 3: Подготовка на носителя на запис	21
Избор на носител на запис	21
Поставяне на карта с памет	22

Запис/Възпроизвеждане

Запис	24
Запис на видеоклипове	25
Запис на снимки	27
Възпроизвеждане на видеокамерата	29
Работа с видеокамерата докато възпроизвеждате видеоклип	31
Преглед на снимки	32
Възпроизвеждане на изображения на телевизор	33
Списък с връзки	33
Използване на функция "BRAVIA" Sync	35

Допълнителни операции

Полezni функции за запис на видеоклипове и снимки	36
Използване на функцията зуум	36
Автоматичен запис на по-добри изображения (Intelligent Auto)	36
Избор на изображения с висока разделителна способност (HD) или стандартна разделителна способност на изображението (STD)	37
Избор на режим на запис	37
Използване на функцията Проследяващ фокус	38
Автоматично заснемане на усмивки (Smile Shutter)	39
Запис на звук с по-голямо присъствие (5.1-канален съраунд звук)	40
Запис на снимки с високо качество по време на запис на видеоклипове (Dual Rec)	40
Използване на видео осветлението (HDR-CX360E/CX360VE/PJ30E/PJ30VE)	41

Запис в огледален режим	41
Възпроизвеждане на резюме на вашите видеоклипове (Възпроизвеждане на акценти)	42
Промяна на настройките при възпроизвеждане на акценти	42
Запазване на акценти за възпроизвеждане ( Scenario Save)	43
Преобразуване и споделяне на сцени с акценти или плейлист с акценти	44
Използване на вградения проектор (HDR-PJ10E/PJ30E/PJ30VE/PJ50E/PJ50VE) ...	45
Използване на функцията GPS (HDR-CX360VE/PJ30VE/PJ50VE)	47
Запис на информация за вашето местоположение	47
Съвети за по-добро приемане	48
Търсене на сцена по местоположение на запис (Map View)	49
Извеждане на карта на мястото, където се намирате в момента	50
Задаване на приоритети за локализация (режим на приоритетна локализация)	50
Правилно използване на видеокамерата	51
Изтриване на видеоклипове и снимки	51
Защита на записаните видеоклипове и снимки (Защита)	52
Копиране на изображения	53
Разделяне на видеоклип	54
Запис на снимка от видеоклип	55







Запазване на видеоклипове и снимки с компютър

Избор на метод за създаване на диск	56
Създаване на диск с едно докосване (Disc Burn)	58
Прехвърляне на видеоклипове и снимки към компютър	59
Запазване на изображения на диск	60

Запазване на изображения с външно устройство

Избор на метод за запазване на изображения на външно устройство	62
Устройства, на които можете да възпроизвеждате създадения диск	63
Запазване на изображения на външен носител	64
Запазване на желани видеоклипове и снимки	66
Възпроизвеждане на изображения от външното устройство на видеокамерата	66
Създаване на диск с помощта на DVD записващо устройство, DVDirect Express	67
Извършване на [DISC BURN OPTION]	68
Възпроизвеждане на диск на DVD записващо устройство	69
Създаване на диск с изображения с високо качество (HD) с помощта на DVD записващи устройства и др., различни от DVDirect Express	70
Създаване на диск с изображения със стандартно качество (STD) с помощта на рекордер и др.	71

Настройки на вашата видеокамера

Използване на менюта	74
Работни менюта	74
Списък с менюта	75
 Shooting Mode (Опции за избор на режима на запис)	76
 Camera/Mic (Опции за настройка на записа)	78
 Image Quality/Size (Опции за настройка на качеството или размера на изображенията)	88
 Playback Function (Опции за възпроизвеждане)	90
 Edit/Copy (Опции за редактиране)	90
 Setup (Други опции за настройки)	91

Допълнителна информация

 Отстраняване на проблеми	100
Дисплей за автодиагностика/Предупредителни индикатори	107
Използване на видеокамерата в чужбина	112
Поддръжка и предпазни мерки	114
AVCHD формат	114
GPS (HDR-CX360VE/PJ30VE/PJ50VE)	114
Карта с памет	116
Батерия "InfoLITHIUM"	117
x.v.Color	118
Работа с видеокамерата	118

Бърза справка

Индикатори на екрана	123
Части и индикатори	123
Азбучен указател	129

Подготовка за включване

Стъпка 1: Зареждане на батерията

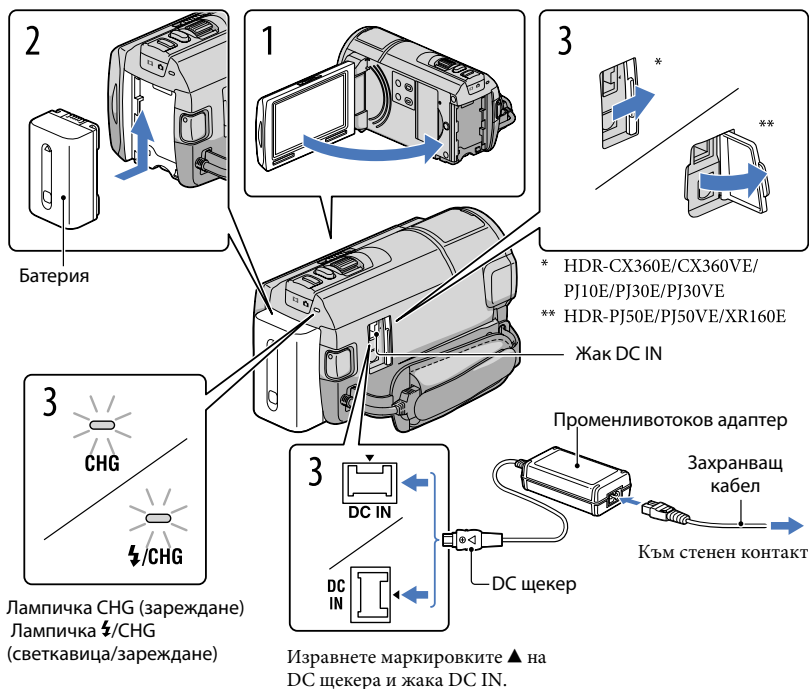

Можете да зареждате батерията “InfoLITHIUM” (серия V) след като я прикрепите към вашата видеокамера.

⚡ Забележки

- Не можете да прикрепите батерия “InfoLITHIUM”, различна от серия V, към вашата видеокамера.

1 Изключете вашата видеокамера, като затворите LCD екрана.

2 Прикрепете батерията, като я плъзнете по посока на стрелката, докато чуete щракване.

3 Свържете кабела на захранването и променливотоковия адаптер към вашата видеокамера и стенния контакт.

Лампичката CHG (зареждане) или ⚡/CHG (светкавица/зареждане) светва и зареждането започва.

Когато батерията е напълно заредена, лампичката CHG (зареждане) или ⚡/CHG (светкавица/зареждане) угасва.

4 Когато батерията се зареди, изключете променливотоковия адаптер от жака DC IN на вашата видеокамера.

Зареждане с помощта на компютър

Тази функция е полезна, ако нямате променливотоков адаптер.

- ① Изключете захранването на вашата видеокамера и поставете батерията.
- ② Свържете вашата видеокамера към включен компютър с помощта на вградения USB кабел.

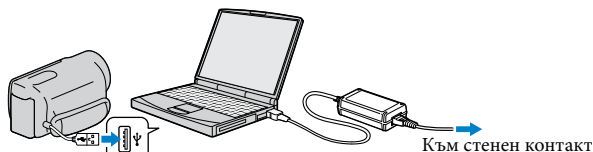

- ③ Когато зареждането приключи, прекратете USB връзката между видеокамерата и компютъра.

⚡ Забележки

- Правилните операции с всички компютри не са гарантирани.
- Ако свържете видеокамерата към преносим компютър, който не е свързан към мрежата от 220 V, батерията на компютъра може да се изразходва твърде бързо. В този случай не оставяйте за дълго видеокамерата свързана към компютъра.
- Зареждането на батерията или връзката с преправяни или ръчно сглобявани компютри не е гарантирана. В зависимост от USB устройството, което се използва, зареждането може да не протече правилно.

💡 Съвети

- Можете да зареждате вашата видеокамера от мрежата, като използвате вградения USB кабел заедно с USB променливотоковия адаптер за зареждане, модел AC-501AD/AC-U50AG (продава се отделно). Не можете да използвате преносим захранващ блок на Sony CP-AH2R или CP-AL (продава се отделно), за да зареждате видеокамерата.
- Възможно е USB зарядното устройство/променливотоковият адаптер за зареждане да не се предлага във всички държави/региони.
- Лампичката CHG (зареждане) или ⚡/CHG (светкавица/зареждане) може да не светне, ако зарядът на батерията е твърде нисък. В този случай заредете батерията с променливотоковия адаптер.

Време за зареждане

Приблизително време (мин.), което се изисква за пълно зареждане на напълно разредена батерия.

Батерия	Време за зареждане	
	Променливотоков адаптер	Вграден USB кабел*
NP-FV50 (приложена в комплекта)	155	315
NP-FV70	195	600
NP-FV100	390	1050

- Времената за зареждане, показани в таблицата по-горе, са измерени, когато зареждате батерията при температура от 25°C. Препоръчителният температурен обхват е от 10°C до 30°C.
- * Времената за зареждане по-горе са измерени в случаите, когато USB кабелът за удължаване не се използва.

Съвети

- Когато включите вашата видеокамера, можете да проверите индикатора, намиращ се в горния ляв ъгъл на LCD екрана, за да установите приблизителното оставащо количество заряд в батерията.

За да отстраните батерията

Затворете LCD екрана. Плъзнете лостчето за освобождаване на батериите BATT (батерия) (1) и извадете батерията (2).

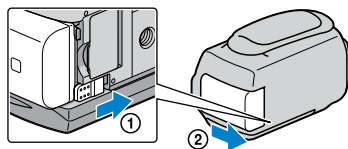

За да използвате мрежата от 220 V като източник на захранване

Извършете същите връзки като описаните в “Стъпка 1: Зареждане на батерията” (стр. 14). Дори когато батерията е прикрепена, тя не се изразходва.



Зареждане на батерията в чужбина

Можете да работите с вашата видеокамера във всяка страна или област, като използвате променливотоковия адаптер, който работи в обхват от 100 V до 240 V AC, 50/60 Hz.

Забележки

- Не използвайте електронен преобразувател на напрежението.

Забележки за батерията

- Когато смените батерията или отстранявате променливотоковия адаптер от устройството, изключете видеокамерата и се уверете, че лампичките  (Видеоклип)/ (Снимка) (стр. 25) и лампичката за достъп (стр. 23) не светят.
- Лампичката CHG (зареждане) или /CHG (светкавица/зареждане) премигва по време на зареждане на батерията при следните условия:
 - Когато батерията не е поставена правилно.
 - Когато батерията е повредена.
 - Когато температурата на батерията е ниска.
Извадете батерията от видеокамерата и я поставете на топло място.
 - Когато температурата на батерията е висока.
Извадете батерията от видеокамерата и я поставете на хладно място.
- Не препоръчваме използването на батерия NP-FV30, защото времената за запис и възпроизвеждане с нея са твърде кратки.
- В настройката по подразбиране захранването автоматично се изключва, ако оставите видеокамерата без да извършвате операция с устройството за приблизително 5 минути; по този начин се пести захранването на батерията ([A. Shut Off], стр. 96).

Забележки за променливотоковия адаптер

- Включете променливотоковия адаптер в най-близкия контакт. Незабавно изключете адаптера, ако докато използвате видеокамерата се получи някаква повреда.
- Не използвайте променливотоковия адаптер на тясно място, като например между стена и мебел.
- Внимавайте да не дадете на късо DC щекера на променливотоковия адаптер или терминала на батерията с метален предмет. Това може да предизвика повреда.

Стъпка 2: Включване на захранването и сверяване на датата и часа

1

Отворете LCD екрана на вашата видеокамера.

Вашата видеокамера се включва и капачето на обектива се отваря.

- За да включите вашата видеокамера, когато LCD екранът е отворен, натиснете POWER.

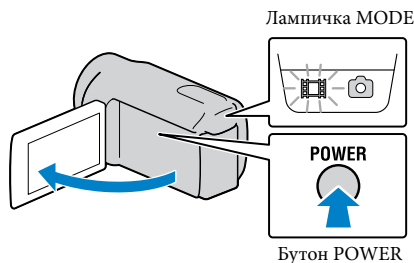

2

Изберете желания език, след това докоснете [Next]



3

Изберете желаната географска област с помощта на ◀/▶ и след това докоснете [Next].

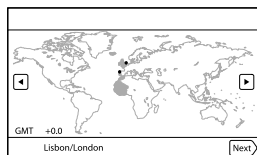

- За да зададете отново датата и часа, докоснете **MENU** (MENU) → [Setup] → [⌚ (Clock Settings)] → [Date & Time Settings] → [Date & Time]. Когато опцията не е изведена на екрана, докоснете **▲** / **▼**, докато тя се изведе.

4 Задайте [Summer Time], след това докоснете [Next].

- Ако зададете [Summer Time] в положение [On], часовникът преминава 1 час напред.

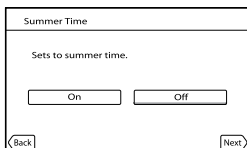

5 Изберете формат за датата, след това докоснете [Next].

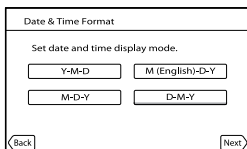



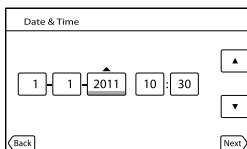



6 Изберете датата и часа, след това докоснете / , за да зададете стойността, после докоснете [Next] → .



Часовникът стартира.

Забележки

- Датата и часът не се извеждат, докато записвате, но автоматично се записват на носителя и могат да бъдат изведени по време на възпроизвеждане. За да изведете датата и часа, докоснете  (MENU) → [Setup] →  (Playback Settings) → [Data Code] → [Date/Time] → .
- Можете да изключите звуковия сигнал, като докоснете  (MENU) → [Setup] →  (General Settings) → [Beep] → [Off] → .
- Ако бутонът, който докоснете, не реагира правилно, отново калибрирайте сензорния панел (стр.119).
- След като настроите часовника, часът автоматично се регулира посредством [Auto Clock ADJ] (стр. 98) и [Auto Area ADJ] (стр. 99), зададена в положение [On]. Възможно е часовникът да не се свери правилно автоматично в зависимост от страната/региона, които сте избрали. В този случай задайте [Auto Clock ADJ] и [Auto Area ADJ] в положение [Off] (HDR-CX360VE/PJ30VE/PJ50VE).

За да изключите захранването

Затворете LCD екрана.

Лампичката  (Видеоклип) мига няколко секунди, след което видеокамерата се изключва.

Съвети

- Можете да изключите вашата видеокамера, като натиснете POWER.
- Когато зададете [Power On By LCD] (стр. 96) в положение [Off], изключете вашата видеокамера, като натиснете POWER.

Промяна на настройката на езика

Можете да извеждате съобщенията на екрана на езика по ваш избор.

Докоснете **MENU** (MENU) → [Setup] →  (General Settings) → [Language Setting] → желан език → **OK** → **X** → **X**.

Стъпка 3: Подготовка на носителя на запис

Носителят на запис, който можете да използвате, се извежда на екрана на вашата видеокамера чрез следните икони.

HDR-CX360E/CX360VE/PJ10E/
PJ30E/PJ30VE



Вградена памет



Карта с памет

HDR-PJ50E/PJ50VE/XR160E



Вграден твърд диск



Карта с памет

* В настройката по подразбиране, на носителя на запис се записват както видеоклипове, така и снимки. Можете да извършвате операции по запис, възпроизвеждане и редактиране за избрания носител.

Избор на носител на запис

1 Докоснете **MENU** (MENU) → [Setup] → [Media Settings] → [Media Select].

Извежда се екранът [Media Select].

2 Докоснете желания носител на запис, след това докоснете **OK** → **OK**.

Видеоклиповете и снимките се записват на избрания носител.

Проверка на настройките на носителя на запис

Когато записвате в режим на запис на видеоклипове или снимки, в горния десен ъгъл на екрана се извежда иконката на носителя.



Икона на носителя на запис

- Изведената икона може да се различава в зависимост от модела на видеокамерата.

Поставяне на карта с памет

⚡ Забележки

- Задайте носителя на запис в положение [Memory Card], за да записвате видеоклипове и/или снимки на картата с памет.

Видове карти с памет, които можете да използвате с вашата видеокамера

		Скорост на SD картата	Описва се в това ръководство като
“Memory Stick PRO Duo” носител (Mark2)		—	“Memory Stick PRO Duo” носител
“Memory Stick PRO-HG Duo” носител			
SD карта с памет		Клас 4 или по-бърза	SD карта
SDHC карта с памет			
SDXC карта с памет			

- Операциите не са гарантирани за всички карти с памет.
- Можете да използвате само “Memory Stick PRO Duo” носители, които са с размер наполовина на стандартен “Memory Stick” носител, както и SD карти със стандартен размер.
- Не залепвайте етикети или подобни върху носителите или адаптера за карта с памет. Това може да причини неизправност.
- Доказано е, че “Memory Stick PRO Duo” носители с капацитет до 32 GB и SD карти с капацитет до 64 GB работят нормално с този фотоапарат.

⚡ Забележки

- Не можете да използвате MultiMediaCard.
- Видеоклиповете, записани на SDXC карти с памет, не могат да бъдат прехвърлени или възпроизведени на компютър или други AV устройства, които не са съвместими със системата exFAT*. Уверете се, че устройството е съвместимо със системата exFAT преди да го свържете към фотоапарата. Ако свържете вашия фотоапарат към несъвместимо устройство, възможно е да бъдете запитани дали желаете да форматирате картата. Не извършвайте форматиране на картата, защото това ще изтрие всички данни на носителя

* exFAT е система за подредба на файлове, която се използва в SDXC картите с памет.

1 Отворете капачето, насочете подрязаното ъгълче на картата, както е показано на илюстрацията, и пъхнете картата в отделениято, докато щракне.

- След като поставите картата, затворете капачето.



Обърнете внимание на посоката на подрязаното ъгълче

Когато поставите нова карта, може да се изведе екранът [Preparing image database file. Please wait.]. Изчакайте, докато екранът изчезне.

2 Затворете капачето.

⚡ Забележки

- Ако на екрана се изведе съобщението [Failed to create a new Image Database File. It may be possible that there is not enough free space.], форматирайте картата с памет (стр. 91).
- Уверете се, че посоката на картата с памет е правилна. Ако поставите картата с памет насила в погрешна посока, това може да причини неизправност в самия носител или гнездото за карта памет, или данните за изображението може да се повредят.
- Не отваряйте капачето по време на запис.
- Внимавайте да не изпуснете картата на земята, когато я поставяте или изваждате.

За да извадите картата с памет

Отворете капачето и леко натиснете картата с памет веднъж.

Запис

В настройката по подразбиране, видеоклиповете и снимките се записват на вградения носител на запис. Видеоклиповете се записват с качество с висока разделителна способност (HD).

HDR-CX360E/CX360VE/PJ10E/PJ30E/PJ30VE: Вградена памет

HDR-PJ50E/PJ50VE/XR160E: Вграден твърд диск

Съвети

- Относно смяната на носителя на запис вижте стр. 21.

1 Затегнете ремъка за захващане.

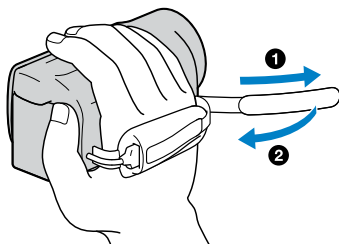

2 Отворете LCD екрана на вашата видеокамера.

Вашата видеокамера се включва и капачето на обектива се отваря.

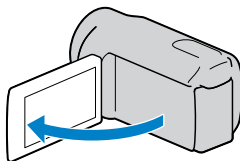

Запис на видеоклипове

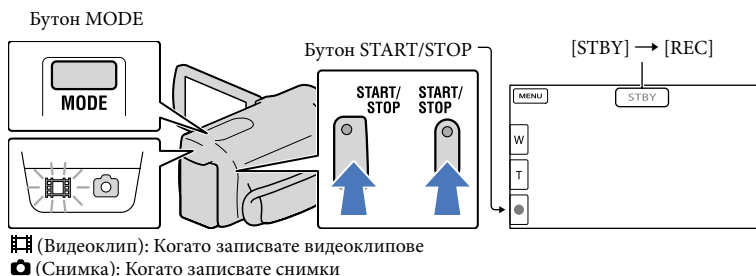

1 Натиснете MODE, за да включите лампичката ■ (Видеоклип).

2 Натиснете START/STOP, за да започнете записа.

За да спрете записа, отново натиснете START/STOP.

За да изведете отново опциите на LCD екрана

За да използвате опциите, докоснете екрана, като внимавате да не докоснете бутоните на LCD екрана. Можете да промените настройките, като използвате менюто [Display Setting] (стр. 86).

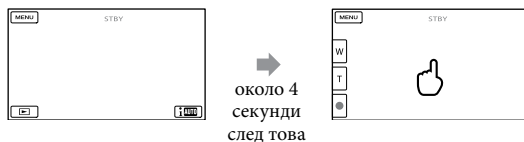

За да уловите усмивка

В настройката по подразбиране, снимката автоматично се записва, когато в режим на запис на видеоклип видеокамерата разпознае усмивка (Smile Shutter, стр. 84).

Когато видеокамерата разпознае лица по време на запис на видеоклип, качеството автоматично се регулира ([Face Detection], стр. 83).

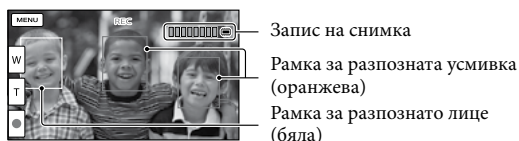

⚡ Забележки

- Ако затворите LCD екрана, докато записвате видеоклипове, видеокамерата спира записа.
- Максималното непрекъснато време за запис на видеоклипове е 13 часа.
- Когато файлът с видеоклипа надвиши 2 GB, автоматично се създава следващият файл.
- След като изключите видеокамерата, повторното стартиране на записа ще отнеме няколко секунди. Не можете да работите с видеокамерата, докато тази операция не приключи.
- Следните състояния ще бъдат налице, ако данните все още се записват на носителя на запис, дори след приключване на записа. През това време не излагайте видеокамерата на вибрации или удари, както и не вадете батерията или променливотоковия адаптер, ако:
 - лампичката за достъп (стр. 23) свети или мига.
 - иконата за носителя в горния десен ъгъл на LCD екрана мига.

💡 Съвети

- Можете да записвате снимки по време на запис на видеоклипове, като натиснете бутона PHOTO докрай (Dual Rec, стр. 40).
- [SteadyShot] е зададен в положение [Active] в настройката по подразбиране.
- Можете да определите лицето с приоритет, като го докоснете (стр. 38).
- Можете да записвате снимки от видеоклипове (стр. 55).
- Можете да проверите времената за запис, приблизителния оставащ капацитет и др., като докоснете **MENU** (MENU) → [Setup] → [Media Settings] → [Media Info].
- LCD екранът на вашата видеокамера може да изведе записани изображения на целия екран (извеждане на всички пиксели). Въпреки това, тази функция може да отреже горния, долния, десния и левия краища на изображението, когато го възпроизвеждате на телевизор, който не е съвместим с функцията за извеждане на всички пиксели. В този случай задайте [Guide Frame] в положение [On] (стр. 86) и запишете изображенията като за насоки използвате външните рамки, изведени на екрана.
- За да регулирате ъгъла на LCD панела, първо отворете LCD панела на 90 градуса към видеокамерата (1) и след това регулирайте ъгъла (2).

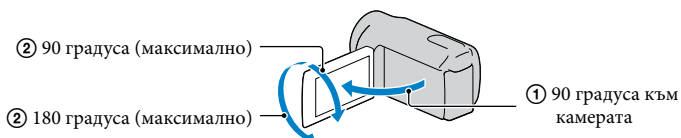

Код с данни по време на запис

Датата на запис, часът и условията, както и координатите (HDR-CX360VE/PJ30VE/PJ50VE) се записват автоматично на носителя на запис. Те не се извеждат по време на запис. Въпреки това, вие можете да ги проверите чрез [Data Code] по време на възпроизвеждане. За да ги изведете, докоснете **MENU** (MENU) → [Setup] → [Play Settings] → [Data Code] → желана настройка → **OK**.

Запис на снимки

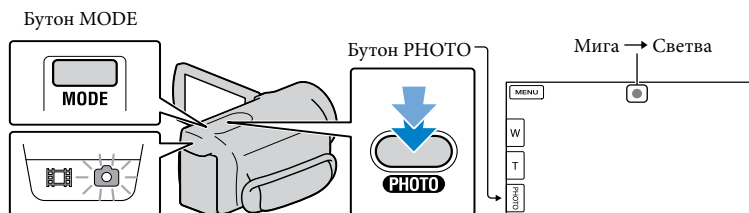

(Видеоклип): Когато записвате видеоклипове

(Снимка): Когато записвате снимки

Когато индикацията изчезне, изображението е записано.

1 Натиснете MODE, за да включите лампичката (Снимка).

Съотношението на LCD екрана става 4:3 и режимът на запис автоматично преминава в режим на запис на снимки.

2 Леко натиснете PHOTO, за да фокусирате, след това натиснете докарай.

Съвети

- За да промените размера на изображението, докоснете **MENU** (MENU) → [Image Quality/Size] → [Image Size] → желана настройка → **OK**.
- Не можете да записвате снимки, докато е изведена индикацията .
- Видеокамерата примигва автоматично, когато заобикалящата светлина е недостатъчна. Светкавицата не работи по време на запис на видеоклип. Можете да промените примигването на видеокамерата, като докоснете **MENU** (MENU) → [Camera/Mic] → [(Flash)] → [Flash] → желана настройка → **OK** (HDR-CX360E/CX360VE/PJ30E/PJ30VE/PJ50E/PJ50VE).
- Ако записвате с помощта на светкавицата и преобразуващ обектив (продава се отделно), върху изображението може да се появи сянка (HDR-CX360E/CX360VE/PJ30E/PJ30VE/PJ50E/PJ50VE).

Ако на снимките се появяват бели кръгли петна (HDR-CX360E/CX360VE/PJ30E/PJ30VE/PJ50E/PJ50VE)

Това е причинено от частици (прах, полен и др.), които се намират близо до обектива. Когато светкавицата на видеокамерата светне, тези частици се появяват на изображението като бели кръгли петънца.

За да намалите този ефект, осветете стаята и снимайте обекта без да използвате светкавицата.

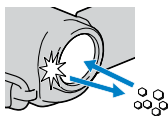

Частици (прах, полен и др.) във въздуха

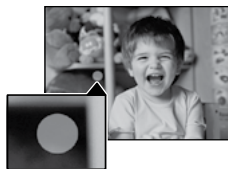

Възпроизвеждане на видеокамерата

Можете да възпроизведете изображения с мощен звук през вградените стерео говорители на видеокамерата.

В настройката по подразбиране се възпроизвеждат видеоклиповете и снимките, записани на вградената памет.

HDR-CX360E/CX360VE/PJ10E/PJ30E/PJ30VE: Вградена памет

HDR-PJ50E/PJ50VE/XR160E: Вграден твърд диск

Съвети

- Относно смяната на носителя на запис вижте стр. 21.
- Видеокамерата автоматично извежда записаните изображения като го подрежда по дата и час. Възможно е записаните изображения да се изведат на основата на информацията за местоположение (HDR-CX360VE/PJ30VE/PJ50VE).

1 Отворете LCD екрана на вашата видеокамера.

Вашата видеокамера се включва и капачето на обектива се отваря.

2 Натиснете (Преглед на изображения).

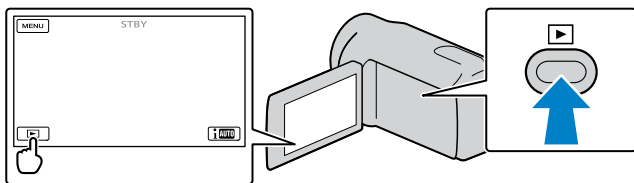

След няколко секунди се извежда екранът Event View (Преглед на събития).

3 Докоснете / , за да изберете желаното събитие (B).

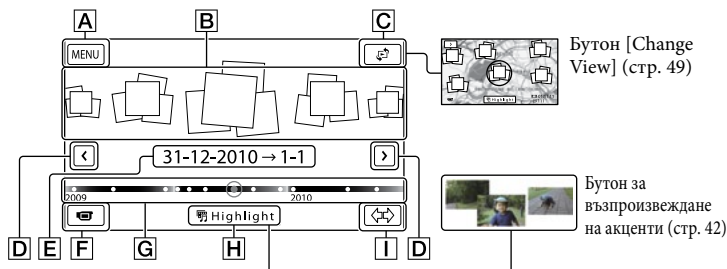

A Към екрана MENU

B Събития

C Бутон за промяна на начина на преглед (HDR-CX360VE/PJ30VE/PJ50VE)

- D** / : Към предходно/следващо събитие
- E** Име на събитието
- F** Променя в режим на запис на видеоклип/снимка
- G** Индикаторна лента за време
- H** Бутон за възпроизвеждане на акценти*
- I** Бутон за промяна на скалата със събития

* Извежда се само когато качеството на изображението е зададено в положение [**HD** : HD Quality].

Индекс екранът със събития се извежда, когато докоснете събитието в центъра.

- Можете да изберете събитие и като докоснете на индикаторната лента за време.
- Докоснете (Промяна на скалата със събития) в долната дясна част на екрана, така че да промените времето в индикаторната лента за време от 1 година и половина на три месеца, което ще промени количеството събития, които могат да се изведат в индикаторната лента за време.

4 Докоснете изображението, което желаете да прегледате.

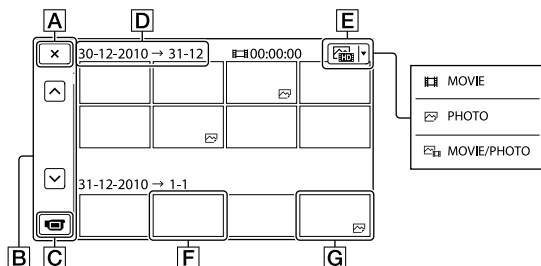

Докоснете **E**, за да изберете вида на изображението, което желаете да изведете в индекс екрана от [MOVIE] (само за видеоклипове), [PHOTO] (само за снимки) или [MOVIE/PHOTO] (видеоклипове и снимки смесено).

- A** За да се върнете към екрана Event View (Преглед на събития)
- B** / : Извежда предходна/следваща страница (Когато докоснете и задържите бутон, можете да прегледате индекс екрана.)
- C** Променя в режим на запис на видеоклип/снимка
- D** Заглавие на събитието
- E** Бутон за смяна на вида на изображението
- F** Видеоклип
- G** Снимка

- Индикацията се извежда на видеоклипа или снимката, която е последно възпроизведена или записана. Ако докоснете видеоклипа или снимката с , можете да продължите възпроизвеждането от сцената, в която сте го спрели.

Работа с видеокамерата докато възпроизвеждате видеоклип

Можете да използвате функциите, показани на фигурата по-долу, докато видеокамерата възпроизвежда видеоклип. Фигурата по-долу ще се изведе, когато изберете [MOVIE/PHOTO] (настройка по подразбиране) или [MOVIE], като докоснете бутона за смяна на вида на изображението в индекс екрана със събития.

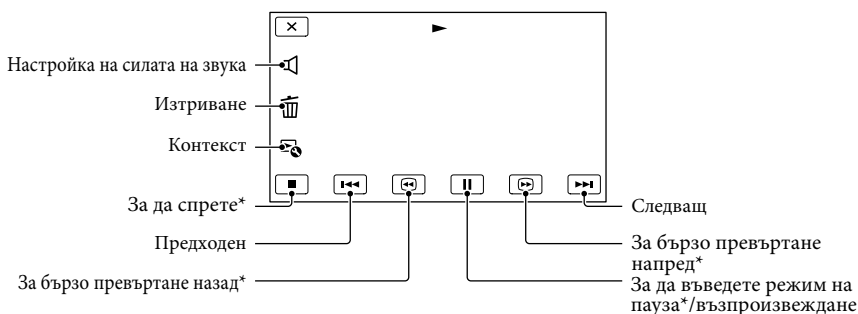

* Тези бутони могат да се използват само когато видеокамерата възпроизвежда видеоклип.

Забележки

- Може да не успеете да възпроизведете изображения, записани с устройства, които не са видеокамери.

Съвети

- Когато докоснете бутона на екрана за възпроизвеждане, функциите, които можете да използвате в момента, ще се изведат и вие ще можете лесно да работите с тях.
- Когато възпроизвеждането на изображения достигне до последното, екранът се връща в режим INDEX.
- Докоснете / , докато устройството е в режим на пауза, за да възпроизвеждате бавно видеоклипове.
- Когато неколккратно докоснете / по време на възпроизвеждане, видеоклиповете се възпроизвеждат около 5 пъти по-бързо → около 10 пъти по-бързо → около 30 пъти по-бързо → около 60 пъти по-бързо.
- Датата, часът, условията на записа и координатите (HDR-CX360VE/PJ30VE/PJ50VE) автоматично се запазват, докато извършвате операция по запис. Тази информация не се извежда по време на запис, но можете да я изведете при възпроизвеждане, докосвайки MENU (MENU) → [Setup] → (Playback Settings) → [Data Code] → желана настройка → OK → X.
- В настройката по подразбиране предварително е записан защитен демонстрационен клип.

Регулиране на нивото на силата на звука за видеоклипове

Докато възпроизвеждате видеоклипове, докоснете → регулирайте с помощта на / → X.

Преглед на снимки

Можете да използвате функциите, показани на фигурата по-долу, докато преглеждате снимки. Фигурата по-долу ще се изведе, когато изберете [PHOTO], като докоснете бутона за смяна на вида на изображението в индекс екрана със събития.

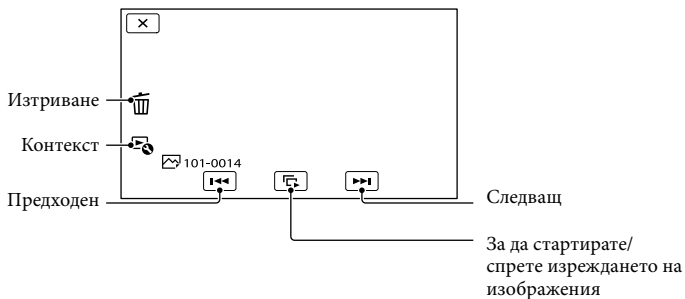

Съвети

- За да повторите изреждането на изображения, докоснете [Slideshow Set].

Възпроизвеждане на изображения на телевизор

Начините на връзка и качеството на изображенията (висока разделителна способност (HD) или стандартна разделителна способност (SD)), които се възпроизвеждат на телевизионния екран, се различават в зависимост от телевизора, който сте свързали, и конекторите, които използвате.

Исходни конектори на видеокамерата

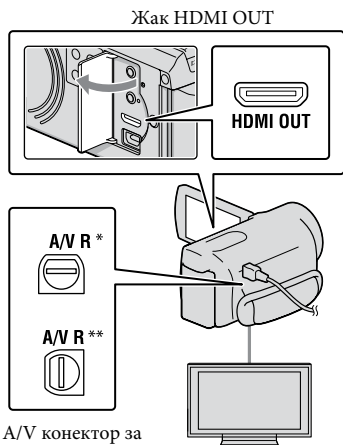

A/V конектор за дистанционно управление

* HDR-CX360E/CX360VE/PJ10E/PJ30E/PJ30VE

** HDR-PJ50E/PJ50VE/XR160E

1 Задайте входа на телевизора към свързващия жак.

- За подробности се обърнете към ръководството за употреба, приложено към телевизора.

2 Свържете видеокамерата към телевизора.

- Използвайте приложения променливотоков адаптер като източник на захранване (стр. 16).

3 Възпроизведете видеоклип или снимка на видеокамерата (стр. 29).

Списък с връзки

Свързване на телевизор с висока разделителна способност

Когато качеството на записа е с висока резолюция (HD), видеоклиповете се възпроизвеждат с качество с висока разделителна способност (HD). Когато качеството на записа е със стандартна резолюция (STD), видеоклиповете се възпроизвеждат с качество със стандартна разделителна способност (STD).

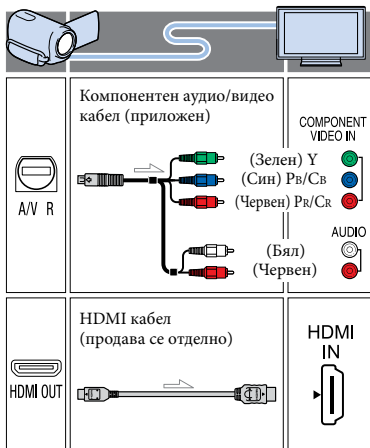

Свързване към телевизор със стандартна 16:9 (широк екран) или 4:3 разделителна способност

Ако видеоклиповете са записани с качество с висока разделителна способност (HD), те ще се възпроизвеждат със стандартна разделителна способност (STD). Когато видеоклиповете са записани с качество със стандартна разделителна способност (STD), те ще се възпроизвеждат със същото качество.

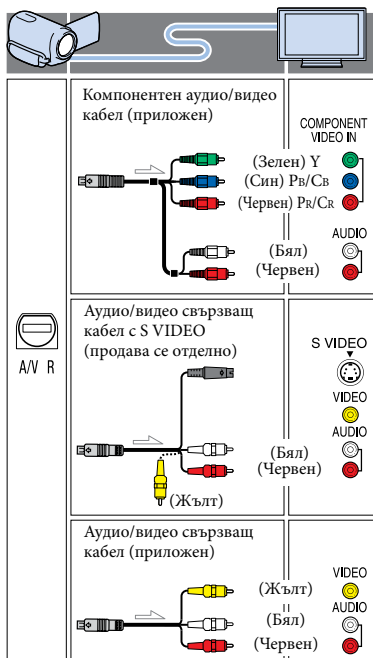

Когато свързвате посредством компонентен аудио/видео кабел

- Ако свържете само компонентни видео щекери, не се извеждат аудио сигнали. Свържете белите и червени щекери, за да изведете аудио сигналите.

- Изберете настройката [Component] за компонентния входен жак, който използвате. Докоснете **MENU** (MENU) → [Setup] → [↔] (Connection) → [Component] – желана настройка → **OK**, за да извършите настройката.

Когато свържете посредством HDMI кабел

- Използвайте HDMI кабел с HDMI лого.
- Използвайте HDMI мини конектор в единия край (за видеокамерата) и щекер, подходящ за свързване с вашия телевизор, на другия край.
- Изображения със защита на авторските права не се извеждат от HDMI OUT жака на вашата видеокамера.
- Някои телевизори може да не функционират правилно (може да няма звук или картина) с тази връзка.
- Не свързвайте HDMI OUT жака на видеокамерата към HDMI OUT жака на външното устройство, тъй като може да се получи неизправност.
- Когато свързаното устройство е съвместимо с 5.1-канален съраунд звук, видеоклиповете с качество с висока разделителна способност (HD) се извеждат автоматично с 5.1-канален съраунд звук. Звукът на видеоклиповете с качество със стандартна разделителна способност (STD) се преобразува в двуканален.

Задаване на съотношението според свързания телевизор (16:9/4:3)

- Настройте [TV Type] в положение [16:9] или [4:3] според вашия телевизор.

Когато свържете аудио/видео свързващ кабел със S-Video

- Когато е свързан S VIDEO щекерът (S VIDEO канал), не се извеждат аудио сигнали. За да изведете аудио сигнали, свържете белите и червените щекери на входния аудио жак на вашия телевизор.
- Тази връзка произвежда изображения с по-висока резолюция в сравнение с аудио/видео свързващия кабел.

Когато телевизорът е моно (Когато телевизорът има само един аудио входен жак)

- Свържете жълтия щекер на аудио/видео свързващия кабел към видео входния жак и свържете белия (ляв канал) или червения (десен канал) щекер на аудио входния жак на вашия телевизор или видеорекодер.

Когато свързвате към телевизора посредством видеорекодер

- Свържете видеокамерата към LINE IN входа на видеорекодера чрез аудио/видео свързващия кабел. Настройте входния селектор на видеорекодера в позиция LINE (VIDEO 1, VIDEO 2 и т.н.).

⚡ Забележки

- Когато възпроизвеждате видеоклипове с качество със стандартна резолюция (STD) на телевизор със съотношение 4:3, който не е съвместим с 16:9 сигнал, записвайте видеоклиповете в съотношение 4:3. Докоснете **MENU** (MENU) → [Image Quality/Size] → [Wide Mode] → [4:3] → **OK** (стр. 88).
- Когато използвате аудио/видео кабел, за да изведете видеоклипове, видеоклиповете ще се възпроизведат с качество със стандартна разделителна способност (STD).

Ако вашият телевизор/ видеорекодер има 21-пинов адаптер (EUROCONNECTOR)

Използвайте 21-пинов адаптер (продава се отделно), за да възпроизведате изображения.

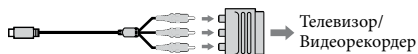

💡 Съвети

- Ако свържете вашата видеокамера към телевизора чрез повече от един вид кабел за извеждане на изображения, редът на приоритетите сред телевизионните жакове за извеждане е както следва:
HDMI → компонентен → S VIDEO → видео.

- HDMI (High Definition Multimedia Interface) е интерфейс, който изпраща и аудио, и видео сигнали. HDMI OUT жакът извежда висококачествени изображения и цифров аудио звук.

Използване на функция "BRAVIA" Sync

Можете да възпроизведате чрез дистанционното управление на вашия телевизор, като свържете видеокамерата към "BRAVIA" Sync-съвместими телевизори, произведени в или след 2008 година, които притежават HDMI кабел.

Можете да извършите следните операции, като натиснете бутон SYNC MENU на устройството за дистанционно управление на вашия телевизор. Можете да изведете екран на видеокамерата като например екрана за преглед на събития, както можете да възпроизведете и желаните видеоклипове или снимки, натискайки бутоните нагоре/надолу/наляво/надясно/бутон за въвеждане на устройството за дистанционно управление на вашия телевизор.

⚡ Забележки

- Възможно е устройството за дистанционно управление да не успее да контролира някои от операциите.
- За да настроите видеокамерата си, докоснете **MENU** (MENU) → [Setup] → [↔ (Connection)] → [CTRL FOR HDMI] → [On] (настройки по подразбиране) **OK** → **X** → **X**.
- Настройте и телевизора си. За подробности се обърнете към ръководството с инструкции на вашия телевизор.
- Функционирането на "BRAVIA Sync" се различава според различните модели телевизори BRAVIA. За подробности се обърнете към ръководството с инструкции на вашия телевизор.

💡 Съвети

- Ако изключите телевизора, видеокамерата автоматично се изключва.

Допълнителни операции

Полезни функции за запис на видеоклипове и снимки

Използване на функцията зум

Можете да увеличавате изображения с помощта на лостчето за функция зум. Възможните скали на увеличение са както следва. Можете да увеличавате изображенията и с помощта на / на LCD екрана.

- За HDR-PJ10E/XR160E: До 42 пъти от оригиналния размер
- За HDR-CX360E/CX360VE/PJ30E/PJ30VE/PJ50E/PJ50VE: До 17 пъти от оригиналния размер

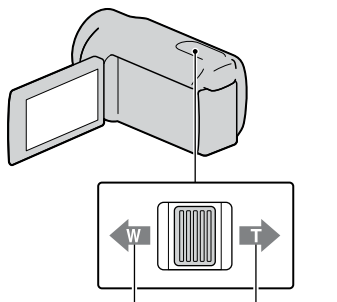

Обектът изглежда по-отдалечен (Широк ъгъл)

Обектът изглежда по-близо (Телеснимка)

Преместете леко лостчето, за да постигнете бавно увеличение. Ако го преместите повече, ще получите по-бързо увеличение.

Забележки

- Не махайте пръста си от лостчето за функцията zoom, докато работите с него. Ако го направите, звукът от движението на лостчето може да се запише.
- Не можете да променяте zoom скоростта с

помощта на бутона / на LCD екрана.

- За да се получи ясен фокус, минималното разстояние между камерата и обекта трябва да бъде около 1 cm за широкоъгълен режим и около 80 cm за телеснимка.
- Можете да увеличавате изображения оптично, освен ако опцията SteadyShot е зададена в положение [Active]. Възможни са следните скали на увеличение.
 - За HDR-PJ10E/XR160E: До 30 пъти
 - За HDR-CX360E/CX360VE/PJ30E/PJ30VE/PJ50E/PJ50VE: До 12 пъти

Съвети

- Можете да активирате цифровия зум [Digital Zoom], ако желаете да постигнете по-голямо увеличение.

Автоматичен запис на по-добри изображения (Intelligent Auto)

Когато завъртите видеокамерата към обекта, устройството ще започне записа, като използва оптимална комбинация от три режима на разпознаване: Разпознаване на лице, Разпознаване на сцена и Разпознаване на вибрация (фабрично-зададената настройката е [ON].) Когато видеокамерата разпознае обекта, иконите, които съответстват на разпознатото състояние, се извеждат.

Докоснете в долния десен ъгъл на екрана за запис на видеоклип или снимка



Разпознаване на лице

(Портретен режим), (Бебе)
Видеокамерата разпознава лица и регулира фокуса, цветовете и експозицията.

Разпознаване на сцена

(Задно осветяване), (Пейзаж), (Здрач), (Прожекторно осветление), (Ниска осветеност), (Макро).

Видеокамерата автоматично избира най-ефективната настройка в зависимост от сцената.

Разпознаване на вибрация

(Разходка), (Статив)

Видеокамерата разпознава вибрация и извършва оптимални настройки, за да я компенсира.

Забележка

- Възможно е видеокамерата да не разпознае очакваната сцена или обект според условията на запис.
- В зависимост от разпознатите сцени е възможно да не успеете да използвате светкавицата (HDR-CX360E/CX360VE/PJ30E/PJ30VE/PJ50E/PJ50VE).

Избор на изображения с висока разделителна способност (HD) или изображения със стандартна разделителна способност (STD)

Можете да изберете желаното качество на изображението между опцията за висока разделителна способност (HD), с която записвате прецизни изображения, или стандартна разделителна способност (STD), която е с по-голяма съвместимост с различните устройства за възпроизвеждане (настройката по подразбиране е [: HD Quality]). Променете качеството на изображение според условията на запис или според устройството за възпроизвеждане.

- 1 Докоснете (MENU) → [Image Quality/Size] → [: / Setting].

- 2 Докоснете [: HD Quality], за да запишете изображения с висока разделителна способност (HD), или докоснете [: STD Quality], за да запишете изображения със стандартна разделителна способност (STD).

- 3 Докоснете → .
Качеството на записаното изображение се променя.

Съвети

- Можете да записвате, възпроизвеждате или редактирате видеоклипове само в избраното качество на изображението. За да записвате, възпроизвеждате или редактирате клипове в друго качество на изображението, променете настройката.

Избор на режим на запис

Можете да промените режима на запис, за да изберете качество на видеоклипа, когато записвате видеоклипове с висока разделителна способност (HD) (настройката по подразбиране е [Standard]). Времената за запис на различните носители се променят в зависимост от режима на запис.

- 1 Докоснете (MENU) → [Image Quality/Size] → [REC Mode].
- 2 Докоснете желания режим на запис.

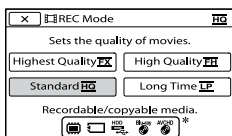

Възможните режими на запис зависят от избраната настройка на [Frame Rate] (стр. 88).

- * Индикацията се извежда върху иконата на носителя, ако видеоклипът, който сте записали с избрания режим на запис, не може да се запази на този вид носител.

3 Докоснете .

Режими на запис и носител

Видовете носители, на които можете да запазвате изображения, зависят от избрания режим на запис. За подробности относно операциите по запазване посредством използването на външно устройство вижте стр. 62.

Видове носители	Режим на запис		
	PS*	FX	FH/ HQ/ LP

На тази видеокамера

Вграден носител на запис	✓	✓	✓
Карта с памет	✓	✓	✓

На външни устройства

Външен носител (USB устройства за съхранение)	✓	✓	✓
Blu-ray дискове	—	✓	✓
AVCHD дискове за запис	—	—	✓

- * Можете да зададете [PS] само когато зададете [Frame Rate] в положение [50p].

Съвети

- Видеоклиповете се записват в 1920 x 1080/50p формат, когато сте избрали PS режим на изображения с висока разделителна способност (HD), и се записват в AVCHD 1920 x 1080/50i или 1920 x 1080/25p формат (HDR-CX360E/CX360VE/PJ30E/PJ30VE/PJ50E/PJ50VE), когато сте избрали режим FX или FH. Когато сте избрали HQ или LP режими на изображения с висока разделителна способност (HD), видеоклиповете се записват в AVCHD 1440 x 1080/50i формат.
- Можете да изберете следните режими за запис на изображения с висока разделителна способност (HD).
 - [50p Quality **PS**] (AVC HD 28M (PS))
 - [Highest Quality **FX**] (AVC HD 24M (FX))
 - [High Quality **FH**] (AVC HD 17M (FH))
 - [Standard **HQ**] (AVC HD 9M (HQ)) (настройка по подразбиране)
 - [Long Time **LP**] (AVC HD 5M (LP))
- Режимът на запис за стандартно качество на изображението (STD) е ограничен до следната стойност.
 - [Standard **HQ**] (STD 9M (HQ))
- “M” в “24M” означава “Mbps”.

Използване на функцията Проследяващ фокус

Ако докоснете обекта, който желаете да проследите на LCD екрана, видеокамерата ще го проследи и ще запише видеоклип.

Когато докоснете лице

Около лицето се появява двойна рамка и видеокамерата автоматично регулира фокуса, цветността и експозицията.

Когато докоснете точка, различна от човешко лице

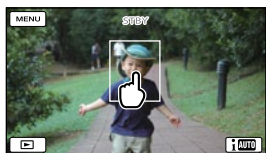

Около точката, която сте докоснали, се появява двойна рамка и видеокамерата автоматично регулира фокуса.

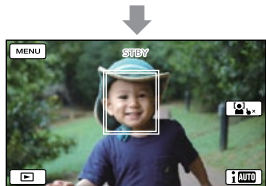

Докоснете лицето или точката, която желаете да проследите.



Извежда се двойна рамка.

За да спрете проследяването, докоснете индикацията   , която се появява вдясно на LCD екрана.

⚡ Забележки

- Възможно е обектът, който сте докоснали, да не бъде засечен в зависимост от светлината на околната среда или прическата на обекта. В този случай отново докоснете обекта, докато записвате.
- Ако искате да проследите лице, задайте [Face Detection] в положение различно от [Off] (настройката по подразбиране е [Auto]).

💡 Съвети

- Двойната рамка около лицето ще стане оранжева, ако на лицето, което сте избрали, бъде засечена и усмивка.
- Ако лицето, което сте докоснали, излезне от LCD екрана, обектът, избран в настройката [Face Detection] (стр. 83), има приоритет. Ако лицето, което сте докоснали, отново се появи на екрана, то ще бъде с приоритет.

Автоматично заснемане на усмивки (Smile Shutter)

Когато видеокамерата разпознае усмивка по време на запис на видеоклип, тя автоматично ще запише снимка (настройката по подразбиране е [Dual Capture]) (стр. 84). Около лицето с разпознатата усмивка се появява оранжева рамка.



⚡ Забележки

- Когато честотата на кадрите и режимът на запис са зададени в положение [50i]/[Highest Quality **FX**] или [50p]/[50p Quality **PS**], не можете да използвате функцията за разпознаване на усмивка, докато записвате видеоклипове. В допълнение, когато честотата на кадрите е зададена в положение [25p], вие също няма да можете да използвате функцията за разпознаване на усмивка (HDR-CX360E/CX360VE/PJ30E/PJ30VE/PJ50E/PJ50VE).
- В зависимост от условията на запис, обекта и настройките на видеокамерата, възможно е усмивките да не бъдат разпознати.

💡 Съвети

- Можете да уточните приоритета на лицата и регистрирането на усмивки посредством функцията [Face Detection] (стр. 83). Докосването на рамката за разпознаване определя обекта с приоритет. В този случай на LCD екрана се появява двойна рамка около лицето, което ще записвате с приоритет.
- Ако не бъде разпозната усмивка, задайте [Smile Sensitivity] (стр. 84).

Запис на звук с по-голямо присъствие (5.1-канален съраунд звук)

Можете да записвате Dolby Digital 5.1-канален съраунд звук в вградения микрофон. Можете да се наслаждавате на реалистичен звук, когато възпроизвеждате видеоклип на устройства, които поддържат 5.1-канален звук.

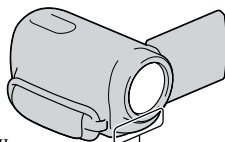

Вграден микрофон

⚡ Забележки

- Ако възпроизвеждате 5.1-канален звук на вашата видеокамера, звукът автоматично се преобразува и извежда като двуканален.
- За да се насладите на 5.1-каналния съраунд звук на видеоклипове, записани с висока разделителна способност (HD), вие имате нужда от оборудване, съвместимо с 5.1-канален съраунд.
- Когато свържете вашата видеокамера с HDMI кабел (продава се отделно), звукът от видеоклиповете с висока разделителна способност, записани с 5.1-канален звук, автоматично ще се изведе непроменен. Звукът при видеоклипове със стандартна разделителна способност се преобразува в двуканален.

💡 Съвети

- Можете да изберете звука за записа измежду следните опции [5.1 ch Surround] (**5.1ch**) или [2ch Stereo] (**2ch**) ([Audio Mode], стр. 85).
- Можете да създадете диск, който съдържа видеоклипове, записани с вашата видеокамера, на компютър, като

използвате приложения софтуер “PMB”. Ако възпроизвеждате диск на 5.1-канална съраунд система, можете да се наслаждавате на реалистичен звук.

Запис на снимки с високо качество по време на запис на видеоклипове (Dual Rec)

Можете да записвате снимки по време на запис на видеоклипове, като натиснете PHOTO.

⚡ Забележки

- Когато вашата видеокамера е зададена в режим на запис на видеоклипове, не можете да използвате светкавица (HDR-CX360E/PJ30E/PJ30VE/PJ50E/PJ50VE).
- Ако капацитетът на носителя на запис не е достатъчен или когато записвате снимки в последователност, е възможно да се изведе индикацията . Не можете да записвате снимки, докато е изведена индикация .
- В зависимост от избора на режим [REC Mode] или [Frame Rate], на LCD екрана се извежда индикация и вие може да не успеете да използвате функцията Dual Rec.

💡 Съвети

- HDR-PJ10E/XR160E:
Когато лампичката MODE е зададена в положение (Видеоклип), размерът на снимките става [3.0M] (16:9) или [2.2M] (4:3). HDR-CX360E/CX360VE/PJ30E/PJ50E/PJ50VE:
Когато лампичката MODE е зададена в положение (Видеоклип), размерът на снимките става [5.3M] (16:9) или [4.0M] (4:3).
- Можете да записвате снимки в режим на готовност за запис по същия начин, както при ситуацията, когато свети лампичката (Снимка). Въпреки това, когато честотата на кадрите е зададена в положение [25p] (HDR-CX360E/CX360VE/PJ30E/PJ30VE/PJ50E/PJ50VE), вие не можете да записвате снимки, докато видеокамерата е в режим на запис на видеоклипове.

Използване на видео осветлението (HDR-CX360E/CX360VE/PJ30E/PJ30VE)

Можете да използвате видео осветлението в зависимост от условията на запис. Препоръчваме ви да използвате видео осветлението от разстояние от около 0.3 до 1.50 m от обекта.

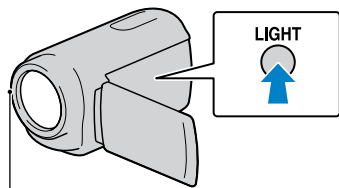

LED видео осветление

Всеки път, когато натиснете LIGHT, индикаторът се променя както следва.

Без индикация (Изключен) → AUTO (Автоматичен) → (Включен) → ...

Неколкократно натиснете бутона LIGHT, за да отмените използването на видео осветление.

Забележки

- Видео осветлението излъчва силна светлина. Не използвайте видео осветлението от близко разстояние и директно насочено срещу очите на обекта.
- Времето за използване на батерията намалява, когато използвате видео осветлението.

Съвети

- Можете да регулирате светлината на видео осветлението, като използвате менюто [Light Bright] (стр. 86).
- Когато записвате видеоклипове и видео осветлението е зададено в положение

AUTO, видео осветлението може неколкократно да се включи и изключи. В този случай неколкократно натиснете LIGHT, за да изберете (On).

- Когато правите снимки, видео осветлението се изключва и играе ролята на светкавица.

Запис в огледален режим

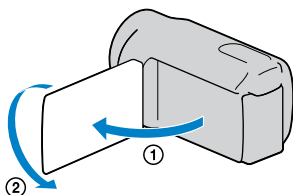

Отворете LCD панела на 90 градуса спрямо видеокамерата (①), а след това го завъртете на 180 градуса към обектива (②).

Съвети

- На LCD екрана се извежда огледален образ на обекта, но изображението ще бъде нормално при записа.

Възпроизвеждане на резюме на вашите видеоклипове (Възпроизвеждане на акценти)



Вашата видеокамера избира случайно акценти от сцените, комбинира ги и ги възпроизвежда като кратък преглед на вашите видеоклипове с висока разделителна способност (HD) и снимки с музикални и визуални ефекти. Ако харесате възпроизведените акценти, можете да ги запазите като "scenario" (плейлист) и да ги възпроизведате многократно. В допълнение, можете лесно да споделите вашите сцени с акценти или плейлисти, като използвате други носители чрез преобразуване на формата на данните. Това ви позволява да качвате данни в Интернет или да създавате DVD.

Съвети

- Ако докоснете бутона  на екрана за възпроизвеждане, ще изведете функциите, които могат да се използват в момента, и по този начин ще можете да работите с тях с лекота.

1 Отворете LCD екрана на видеокамерата.

2 Натиснете  (Преглед на изображения).

3 Докоснете  /  (1), за да изберете желано събитие, след това докоснете [ Highlight] (2).

Видеокамерата стартира възпроизвеждането на акценти за събития, които са изведени в центъра на екрана с преглед на събития.

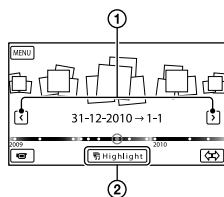

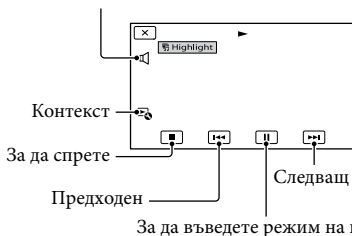

LCD екран по време на възпроизвеждане на акценти

Настройка на силата на звука



За да спрете възпроизвеждането на акценти

За да въведете режим на пауза, докоснете .

За да спрете, докоснете .

За да прегледате отново възпроизвеждането на акценти

Докоснете [Replay] на екрана след като възпроизвеждането на акценти приключи.

Забележки

- Сцените с възпроизведани акценти ще се променят всеки път, когато изберете функцията за възпроизвеждане на акценти.



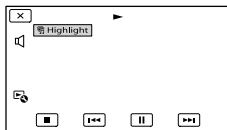

Промяна на настройките при възпроизвеждане на акценти

Можете да извършвате различни настройки за възпроизвеждане на акценти.

Докоснете  → [Highlight Setting] по време на възпроизвеждане на акценти.



Можете да задавате следните опции.

- [Playback Range]
Задайте видеоклиповете, които да се възпроизведат, като изберете от кое до кое събитие да включите във възпроизвеждането, след това докоснете . Ако зададете видеоклипове с акценти, като избирате от събитията в екрана за преглед на картата, изберете "from" (начална) и "to" (крайна) дата (HDR-CX360VE/PJ30VE/PJ50VE). Ако не зададете обхват, видеокамерата ще възпроизвежда изображения от обхвата на датите, които сте избрали за преглед на събитията.
- [Theme]
Можете да изберете тема за възпроизвеждане на акценти. Категорията с музика се избира автоматично според темата.
- [Music]
Можете да изберете и прибавите музика.
- [Length]
Можете да зададете дължина на възпроизвеждането на акценти.
- [Audio mix]
Заедно с музиката се възпроизвежда и оригиналният звук.
Докоснете  / , за да регулирате баланса между оригиналния звук и музиката.
- [Highlight Point]
Можете да зададете участъци от видеоклипа или снимки, които да бъдат използвани при възпроизвеждането на акценти.
Възпроизведете желаните видеоклип или снимки, и след това извършете следното.
 - Видеоклип: Възпроизведете желаните видеоклип и след това докоснете  →  в точката, която желаете да използвате за акцент при възпроизвеждане.

– Снимка: Възпроизведете снимката, която желаете да използвате за акцент, и след това докоснете .

Забележки



- Не можете да задавате акценти, когато се изведе екранът за преглед на картата (HDR-CX360VE/PJ30VE/PJ50VE). Въпреки това, възможно е акцентът, който сте задали, докато е бил изведен екранът за преглед на събития, да се появи в екрана с преглед на картата.
- Звукът, който ще се използва за възпроизвеждане на акценти, ще се преобразува в двуканален.
- Настройката [Playback Range] се изчиства, когато възпроизвеждането на акценти спре.
- Когато свържете видеокамерата към външно устройство, като например телевизор, и възпроизвеждате акценти или плейлист с акценти, тези изображения не се появяват на LCD екрана на видеокамерата.

Съвети



- Можете да изберете [Highlight Setting] на екрана след като възпроизвеждането на акценти приключи.

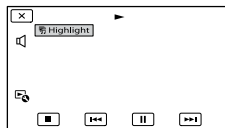

Запазване на акценти за възпроизвеждане Scenario Save

Можете да запазвате акценти за възпроизвеждане като "Scenario" (плейлист).

Докоснете  → [ Scenario Save] →  по време на възпроизвеждане на акценти.



За да възпроизведете запазения плейлист
Докоснете  (MENU) → [Playback Function] → [ Scenario], изберете желаните плейлист и след това докоснете .

За да изтриете запазен плейлист
Докоснете [ Scenario Erase] на екрана след като възпроизвеждането на плейлиста, който желаете да изтриете, приключи, или докоснете , докато възпроизвеждате плейлиста, след което изберете [Erase].

Преобразуване и споделяне на сцени с акценти или плейлист с акценти

Можете да преобразувате формата с данните за възпроизвеждане на акценти или предварително запазени плейлисти с акценти. Това ще ви позволи да споделяте преобразуваните данни, като използвате други средства за информация чрез създаване на DVD или качването на данните в Интернет (Видеоклип с акценти).

- 1 Докоснете [Save and Share] на екрана след като приключите с възпроизвеждането на акценти или плейлист с акценти.

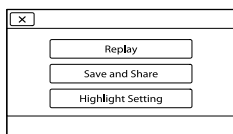

- Можете да изберете [Save and Share], като докоснете бутона  на екрана, докато сцените с акценти за възпроизвеждане или запазените плейлисти се възпроизвеждат.

- 2 Докоснете .

Видеокамерата започва да преобразува данните в съответния формат.

За да качите видеоклип с акценти в Интернет

След като процесът на преобразуване приключи, докоснете [Share] → [Web Upload], след това следвайте инструкциите, които се извеждат на LCD екрана.

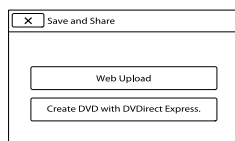

За да създадете DVD, като използвате DVDirect Express

След като процесът на преобразуване приключи, докоснете [Share] → [Create DVD with DVDirect Express.], след това следвайте инструкциите, които се извеждат на LCD екрана.

За да прегледате отново видеоклипа с акценти

Докоснете [Watch] след като процесът на обработка приключи.



За да прегледате видеоклип с акценти, като изберете такъв от списъка "Highlight Movie" ("Видеоклипове с акценти")

Докоснете  (MENU) → [Playback Function] → [Highlight Movie] → докоснете желаните видеоклип с акценти.

 **Забележки**

- Преобразуваните данни ще се променят във формат със стандартна разделителна способност (STD).

Използване на вградения проектор (HDR-PJ10E/PJ30E/PJ30VE/PJ50E/PJ50VE)

Можете да се наслаждавате на записани видеоклипове или снимки, като използвате вградения проектор. Проекторът може да бъде използван, когато желаете да гледате записано съдържание с приятели на място, където няма устройство за възпроизвеждане - например телевизор.

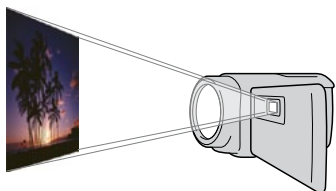

1 Натиснете (Преглед на изображението).

2 Докоснете / , за да изберете желаното събитие, и го докоснете.

Извежда се индекс екранът със събития.

3 Натиснете PROJECTOR.

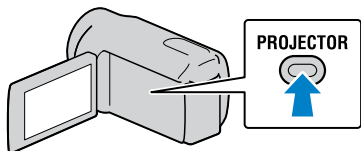

На LCD екрана се извежда упътването с операции, само когато използвате проектора за първи път

и след като включите захранването на видеоканалата.

4 Докоснете [Project].

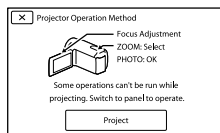

LCD екранът се изключва и вграденият проектор се включва.

5 Регулирайте проектираното изображение чрез LCD екрана и лостчето за фокусиране.

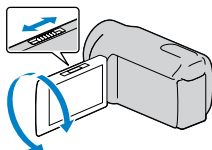

6 Преместете лостчето за зум, за да изберете изображението, което желаете да възпроизведате, след това натиснете PHOTO, за да започнете възпроизвеждането.

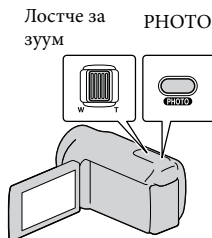

Рамка за избор

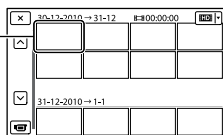

Лостче за зум: Премества рамката, която се появява за избраната опция.
PHOTO: Започва възпроизвеждане на опцията в рамката.

- Поставете видеокамерата на разстояние от около 0.5 m до 3 m от повърхността, на която ще прожектирате изображенията.
- Свържете вашата видеокамера към мрежата от 220 V, като за тази операция използвате приложения променливотоков адаптер.

За да изключите проектора

Натиснете PROJECTOR.

За да работите с проектора, като използвате безжично устройство за дистанционно управление

◀/▶/▲/▼: Мести рамката, която се появява на избраната опция.

ENTER: Започва възпроизвеждане на опцията в рамката.

⚡ Забележки

- Внимавайте за следните ситуации и операции, когато използвате проектора.
 - Уверете се, че не прожектирате изображения към очите на човек.
 - Не докосвайте обектива на проектора.
 - LCD екранът и обективът на проектора се нагряват по време на употреба.
 - Използването на проектора съкращава живота на батерията.
- Следните операции не работят, когато използвате проектора.
 - Операции със сензорния панел
 - Операции с картата (HDR-PJ30VE/PJ50VE)
 - Извеждане на акценти на телевизионния екран
 - Операции на видеокамерата със затворен LCD екран
 - Няколко други функции

Използване на функцията GPS (HDR-CX360VE/PJ30VE/PJ50VE)

Когато използвате функцията GPS (Глобална система за позициониране), можете да работите със следните опции.

Запис на информация за вашето местоположение

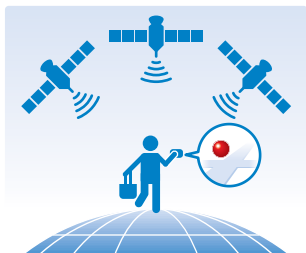

Възпроизвеждане на видеоклипове и снимки като ги търсите върху картата



Извеждане на карта на вашето местоположение

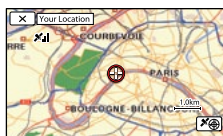

⚡ Забележки

- Използвайте GPS функцията на открито, тъй като радио сигналите се приемат най-добре навън.

💡 Съвети

- Картата винаги се извежда като север е в горния ъ край.
- Можете да промените скалата, като използвате лостчето за зум (W: приближаване, T: отдалечаване).
- Докоснете посоката, в която желаете да преместите картата. Докоснете точката продължително, за да продължите изместването на картата в тази посока.

Когато използвате данните на картата за първи път

Извежда се съобщение, което иска вашето съгласие ви с условията на лицензното споразумение за използване на картата. Можете да използвате картата, като докоснете [Yes] на екрана след като се съгласите с условията на лицензното споразумение.

Не можете да използвате картата, ако докоснете [No]. Въпреки това, когато се опитате да използвате картата за втори път, на екрана ще се изведе същото съобщение и вие можете да използвате картата, като докоснете [Yes].

Запис на информация за вашето местоположение

Видеокамерата запазва информация за местоположението, когато записвате видеоклипове или снимки (настройка по подразбиране).

Състояние за GPS позициониране

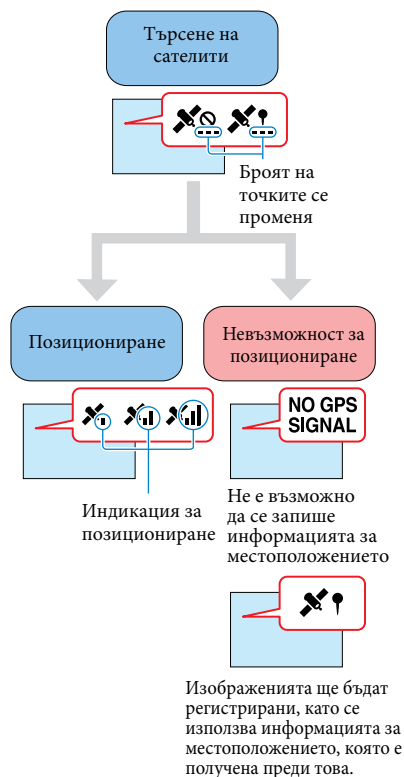

Забележки

- Стартирането на позиционирането с вашата видеокамера може да отнеме известно време.

Ако не желаете да записвате информация за местоположението
Извършете **IMENU** (MENU) → [Setup] → [General Settings] → [GPS Setting] → [Off]

Съвети за по-добро приемане

Използвайте GPS функцията на открито.



За подробности относно местата и ситуациите, където не можете да приемате радио сигнали, вижте стр. 113.

Не поставяйте ръката си върху GPS антената

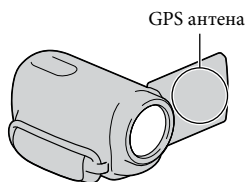

Използвайте режим за приоритет на позиционирането (стр. 50)

Използване на допълнителни GPS данни

Ако прехвърлите на вашата видеокамера допълнителни GPS данни с помощта на компютър и приложения софтуер "PMB", времето, за което ще се извърши позиционирането, може да намалее. Свържете видеокамерата към компютър, който има връзка с Интернет. Допълнителните GPS данни автоматично ще се актуализират.

⚡ Забележки

- Допълнителните GPS данни може да не функционират в следните случаи:
 - Когато допълнителните GPS данни не са актуализирани в последните 30 или повече дни.
 - Когато датата и часът на видеокамерата не са правилно сверени.
 - Когато видеокамерата е преместена на далечно разстояние.

💡 Съвети

- Допълнителните GPS данни могат да бъдат актуализирани, като използвате софтуера "PMB Portable", който е запазен на видеокамерата.

Търсене на сцена по местоположение на запис (Преглед на картата) (Map View)

1 Натиснете (Преглед на изображения).

Извежда се екранът за преглед на събития.

2 Докоснете → [Map View].

Бутон за промяна на начина на преглед

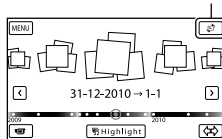

3 Докоснете желаното миниатюрно изображение, което се извежда на картата, на мястото, където сте записали съответните видеоклипове или снимки.

Към екрана MENU

Бутон за промяна на начина на преглед



Към дисплея за запис на видеоклипове

Акцент*

- * Извежда се само за изображения, записани с висока разделителна способност (HD).
- Картата се измества, ако докоснете област без миниатюрно изображение.
- Ако промените големината на картата с помощта на лостчето за зум, големината на миниатюрните изображения също ще се промени.

4 Докоснете [Yes], след това докоснете желания видеоклип или снимка.

Към преглед на картата

Бутон за промяна на вида на изображенията

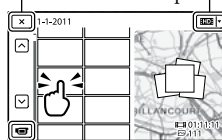

Премахва в режим на запис на видеоклипове/снимки

⚡ Забележки

- Не можете да редактирате (изтривате и др.) видеоклипове или снимки, избирайки миниатюрните изображения от екрана с картата.

💡 Съвети

- Вижте стр. 92, за да изведете информацията с координатите по време на възпроизвеждане.

Извеждане на карта на мястото, където се намирате в момента

Тази функция е полезна за проверка на картата на настоящото местоположение, когато ви се налага да пътувате.

Докоснете **MENU** (MENU) → [Setup] → [📍 (General Settings)] → [Your Location] на екрана за запис.

Извежда се червен маркер, който показва настоящото ви местоположение.



Извежда информация за позиционирането (стр. 50).

- Ако докоснете определена точка на екрана, картата ще се центрира около тази точка. Докоснете **📍**, за да върнете настоящото си местоположение отново в центъра.
- Ако видеокамерата не може да получи информация за настоящото местоположение, се извежда екранът с режима за задаване на приоритет при позиционирането (стр. 50).
- Ако информацията за местоположението, която сте получили по-рано, е невалидна, маркерът не се извежда.

За да затворите екрана с настоящото местоположение

Докоснете **✕**.

💡 Съвети

- Видеокамерата задава автоматично часа и областта (настройка по подразбиране) (стр. 98).

Задаване на приоритети за локализация (режим на приоритетна локализация)

Тъй като видеокамерата изключва други функции, когато търси за наличие на сателити, възможно е операцията за получаване на информацията за позициониране да бъде с приоритет.

1 Изведете вашето настоящо местоположение (стр. 50).

Ако на LCD екрана се изведе вашето настоящо местоположение, не е необходимо да продължавате с тази операция.

2 Докоснете **OK**.

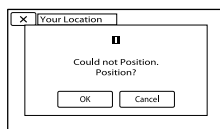

Когато процесът на позициониране приключи, се извежда екранът с информация за позиционирането.

Сателити

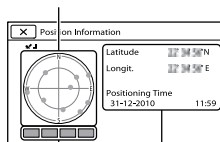

Измервател на позиционирането

Информация за местоположението, която е получена преди това.

Правилно използване на видеокамерата

Как да проверите информацията за позиционирането

Цвят на сателитите/измервател на позиционирането	Състояние
● / ■ (черен)	Няма сигнал, но информацията за орбитата на сателита може да бъде приета.
● / ■ (сив)	33% от информацията за орбитата на сателита е получена.
● / ■ (кафяв)	66% от информацията за орбитата на сателита е получена.
● / ■ (охра)	99% от информацията за орбитата на сателита е получена.
● / ■ (зелен)	Позиционирането е приключило и сателитът се използва.

Ако не можете да получите данни за настоящото си местоположение

Когато не можете да получите данни за настоящото си местоположение, се извежда дисплей, който ви позволява да опитате позиционирането отново. В този случай следвайте инструкциите, които се извеждат на LCD екрана.

За да затворите екрана с информацията за позиционирането

Докоснете .

⚡ Забележки

- В следните ситуации местоположението, което се извежда на картата, може да се различава от реалното. Допустимата грешка е в рамките на няколко стотин метра.
 - Когато видеокамерата приема GPS сигнали, които се отразяват от околните сгради.
 - Когато GPS сигналът е твърде слаб.

Изтриване на видеоклипове и снимки

Можете да освободите място на носителя, като изтриете видеоклипове и снимки от носителя на запис.



⚡ Забележки

- Не можете да възстановите изображения след като сте ги изтрили. Предварително запазете важните видеоклипове и снимки.
- Докато изтривате изображения, не вадете батерията и не изключвайте променливотоковия адаптер от видеокамерата. Това може да повреди носителя на запис.
- Докато изтривате изображения от картата с памет, не вадете носителя.
- Не можете да изтривате защитени видеоклипове и снимки. Отменете защитата на видеоклипа или снимката преди да се опитате да го изтриете (стр. 53).
- Демонстрационният видеоклип на вашата видеокамера е защитен.
- Ако изтрият видеоклип/снимка се съдържат в плейлист (стр. 43), то изображението се изтрива и от плейлиста.

💡 Съвети

- Ако започнете възпроизвеждането на изображение като го изберете от индекс екрана със събития, вие можете да изтриете изображенията, като използвате  на екрана за възпроизвеждане.
- Форматирайте носителя на запис (стр. 91), за да изтриете всички изображения, записани на него, а също и за да възстановите целия му капацитет за запис.
- Изображенията с мален размер, които ви позволяват едновременно да прегледате много изображения в индекс екран, се наричат “миниатюрни изображения”.

1 Докоснете  (MENU) → [Edit/Copy] → [Delete].

2 За да изберете и изтриете видеоклипове, докоснете [Multiple Images] → [ HD] MOVIE/[ PHOTO]/ [ HD] MOVIE/PHOTO.

- Когато зададете [HDD/STD] Setting в положение [STD:STD Quality], вместо [STD] се извежда индикацията [HDD].

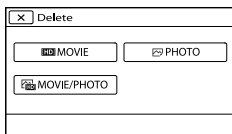

- 3** Докоснете и изведете знака ✓ на видеоклиповете или снимките, които ще изтривате.

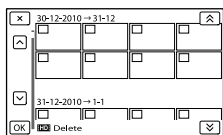

- Докоснете и задръжте върху миниатюрното изображение, за да потвърдите изтриването на снимката. Докоснете [X], за да се върнете към предходния екран.

- 4** Докоснете [OK] → [OK] → [OK].

За да изтриете едновременно всички видеоклипове/снимки от едно събитие

- 1** На стъпка 2, докоснете [All In Event].

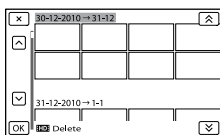

- 2** Докоснете [Up] / [Down], за да изберете желаното събитие, след това докоснете [OK].

- Докоснете и задръжте върху миниатюрното изображение, за да потвърдите изтриването на снимката. Докоснете [X], за да се върнете към предходния екран.

- 3** Докоснете [OK] → [OK].

Защита на записаните видеоклипове и снимки (Защита)

Защитете видеоклиповете и снимките, за да избегнете изтриването им по грешка. На защитените изображения ще се изведе индикацията [L].

- 1** Докоснете [MENU] (MENU) → [Edit/Copy] → [Protect].

- 2** За да изберете и защитите видеоклипове, докоснете [Multiple Images] → [HDD:MOVIE]/[PHOTO]/[HDD:MOVIE/PHOTO].

- Когато зададете [HDD/STD] Setting в положение [STD:STD Quality], вместо [STD] се извежда индикацията [HDD].

- 3** Докоснете видеоклиповете и снимките, които желаете да защитите.

Върху избраните изображения се извежда маркировка [L].

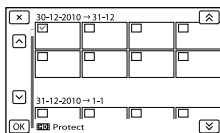

- Докоснете и задръжте изображението на LCD екрана, за да го потвърдите. Докоснете [X], за да се върнете към предходния екран.

- 4** Докоснете [OK] → [OK] → [OK].

За да премахнете защитата на видеоклиповете и снимките Докоснете видеоклипа или снимката, отбелязана с ✓ на стъпка 3.

Индикацията ✓ изчезва.

За да защитите едновременно всички видеоклипове и снимки от едно събитие

① На стъпка 2, докоснете [Set All In Event].

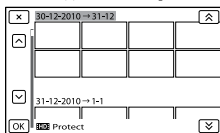

② Докоснете / , за да изберете желаното събитие, след това докоснете **OK**.

- Докоснете и задръжте желаното миниатюрно изображение, за да потвърдите избора си. Докоснете , за да се върнете към предходния екран.

③ Докоснете **OK** → **OK**.

За да премахнете защитата на дадено събитие

На стъпка 2 по-горе, докоснете [Remove All In Event], изберете желаните видеоклипове/снимки, след това докоснете **OK** → **OK** → **OK**.

Копиране на изображения

Можете да копирате видеоклипове и снимки от вградената памет (HDR-CX360E/CX360VE/PJ10E/PJ30E/PJ30VE) или вградения твърд диск (HDR-PJ50E/PJ50VE/XR160E) върху поставената карта с памет. Преди операцията поставете картата с памет във видеокамерата.

⚡ Забележки

- Когато за първи път записвате изображения на картата с памет, създайте файл с данни за изображенията, като докоснете **MENU** (MENU) → [Setup] → (Media Settings)] → [Repair Img. DB F.] → [Memory Card].
- За да предотвратите изразходването на

заряда на батерията по време на копирането, свържете видеокамерата към мрежата от 220V, като използвате приложения променливотоков адаптер.

💡 Съвети

- Оригиналният видеоклип няма да се изтрие след като копирането приключи.
- Изображенията, записани с тази видеокамера и запазени на носителя на запис, се наричат "оригинали".

1 Докоснете **MENU** (MENU) → [Edit/Copy] → [Copy].

Подбор на екрана

2 Докоснете желаната опция, за да изберете източника и мястото, където ще копирате изображенията.

HDR-CX360E/CX360VE/PJ10E/
PJ30E/PJ30VE

[Int. Memory → Memory Card]

HDR-PJ50E/PJ50VE/XR160E

[HDD → Memory Card]

Извежда се екранът [Copy].

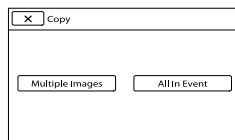

3 Докоснете вида операция по копиране.

[Multiple Images]: За да изберете няколко изображения и да ги копирате
[All In Event]: За да копирате всички изображения от определено събитие.

- 4** Докоснете вида на изображението, което желаете да копирате.

- 5** Изберете изображението, което желаете да копирате.

[Multiple Images]: Докоснете изображенията, които желаете да копирате, и ги отбележете с ✓. Можете да изберете няколко изображения.



- Докоснете желаното миниатюрно изображение, за да потвърдите избора си. Докоснете ✕, за да се върнете към екрана за избор.

[All In Event]: Изберете събитието, което желаете да копирате, след това докоснете OK. Не можете да избирате няколко събития.

- 6** Докоснете OK → OK → OK.

Съвети

- За да проверите копираните видеоклипове и снимки след като копирането приключи, изберете [Media Select], за да изберете носителя, и след това възпроизведете копираните видеоклипове/снимки (стр. 21).
- Можете да копирате изображения на различни видове външни носители (стр. 62).

Разделяне на видеоклип

Можете да разделите видеоклипа, за да изтриете ненужните части.

- 1** Докоснете [Divide] на екрана за възпроизвеждане на видеоклипове.

- 2** Докоснете [Pause] и после докоснете [Split] в точката, в която желаете да разделите видеоклипа на отделни сцени.

Видеоклипът преминава в режим на пауза.

- 3** Докоснете [Left/Right] за да регулирате по-прецизно точката на разделяне.

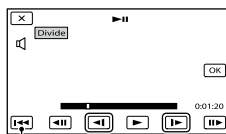

Връща в началото на избрания видеоклип.

- 4** Докоснете OK → OK.

Забележки

- Не можете да възстановите видеоклип, ако той вече е разделен.
- Не можете да разделите защитен видеоклип. За да го разделите, отстранете защитата (стр. 53).
- Не отстранявайте батериите или променливотоковия адаптер от видеокамерата, докато разделите видеоклип. Ако го направите, това може да доведе до повреда на носителя.
- Не изваждайте картата с памет от вашата видеокамера, докато разделите видеоклип.

- Възможно е да се получи малка разлика между точката, в която сте натиснали **II**, и реалната точка на разделяне, тъй като вашата видеокамера избира точката на разделяне на интервали от половин секунда.
- Когато разделите оригинален видеоклип, включен в плейлиста (стр. 43), видеоклипът в плейлиста също ще се раздели.
- С помощта на видеокамерата можете да извършвате само прости операции по редактиране. За по-подробни настройки използвайте приложения софтуер "PMB".

Запис на снимка от видеоклип

Можете да записвате снимки от видеоклиповете във вградения носител на запис

- 1 Докоснете **☑** → [Photo Capture], които се извеждат на екрана за възпроизвеждане на видеоклип.
Извежда се екранът [Photo Capture].

- 2 Докоснете **▶**, после докоснете **II** в точката, в която желаете да запишете снимка.

Видеоклипът влиза в режим на пауза.

- 3 Докоснете **◀**/**▶**, за да регулирате по-прецизно точката за запис.

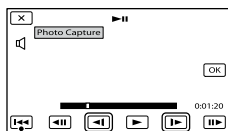

Връща към началото на избрания видеоклип.

4 Докоснете **OK**.

Когато запазването приключи, екранът се връща в режим на пауза.





⚡ Забележки

- Размерът на изображението е фиксиран в зависимост от качеството на видеоклипа. Ако видеоклипът е записан с едно от следните качества, размерът ще се зададе както следва по-долу.
 - Качество на изображение с висока разделителна способност (HD): 2.1 M (16:9)
 - Широкоекранно (16:9) изображение със стандартна резолюция (STD): 0.2 M (16:9)
 - 4:3 съотношение на екрана със стандартно качество на изображението: 0.3M (4:3)
- Необходимо е носителят на запис, на който желаете да запазвате снимки, да има достатъчно свободно място.
- Датата на записа и часът на създадените снимки са същите като датата и часът на видеоклипа.
- Ако видеоклипът, от който записвате, няма код с данни, датата и часът на снимката ще бъдат еднакви с данните от момента, когато сте записали снимката от видеоклипа.

Запазване на видеоклипове и снимки с компютър

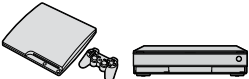
Избор на метод за създаване на диск (компютър)

Тук са описани няколко начина за създаване на диск с изображения с HD или STD качество от видеоклипове или снимки, записани на вашата видеокамера, които са с висока разделителна способност (HD). Изберете начина, който подхожда на вашия плейър.

Вид на диска	Избор на метод	Плейър
 За да запазвате изображения на Blu-ray диск с висока разделителна способност (HD)	<ol style="list-style-type: none">1 Прехвърляне на видеоклипове и снимки на компютър (стр. 59)2 Създаване на Blu-ray диск* с качество на изображенията с висока разделителна способност (HD) (стр. 61)	Устройства за Blu-ray възпроизвеждане (Sony Blu-ray диск плейър, PlayStation®3 и др.) 
 За да запазвате изображения на AVCHD диск за запис с висока разделителна способност (HD)	<p>Създаване на диск с едно докосване (Disc Burn) (стр. 58)</p> <ol style="list-style-type: none">1 Прехвърляне на видеоклипове и снимки на компютър (стр. 59)2 Създаване на дискове в AVCHD формат с качество на изображенията с висока разделителна способност (HD) (стр. 60)	Устройства за възпроизвеждане на AVCHD формат (Sony Blu-ray плейър, PlayStation®3 и др.) 
 За да копирате изображения на диск със стандартна резолюция (STD) с цел разпространение	<ol style="list-style-type: none">1 Прехвърляне на видеоклипове и снимки на компютър (стр. 59)2 Създаване на изображения със стандартно качество (STD) (стр. 60)	Обикновени устройства за DVD възпроизвеждане (DVD плейър, компютър, който възпроизвежда DVD дискове и др.) 

* За да създадете Blu-ray диск, трябва да инсталирате BD Add-on софтуера за "PMB" (стр. 61).

Дискове, които можете да използвате с “РМВ”

С помощта на “РМВ” можете да използвате 12 cm дискове от следния вид. За Blu-ray дискове вижте стр. 61.

Вид на диска	Функции
DVD-R/DVD+R/DVD+R DL	Не-презаписващи
DVD-RW/DVD+RW	Презаписващи

Забележки

- Винаги поддържайте последната версия на системния софтуер за PlayStation®3.
- Възможно е PlayStation®3 да не се предлага в някои държави/региони.

Създаване на диск с едно докосване (Disc Burn)

Видеоклиповете и снимките, записани на вашата видеокамера, които все още не сте запазили с функцията за запис с едно докосване, могат да бъдат автоматично записани на диск. Видеоклиповете и снимките се записват на диска с качеството, с което са били записани.

⚡ Забележки

- Когато записвате видеоклипове с висока разделителна способност (HD) (настройка по подразбиране), резултатът ще бъде AVCHD диск.
- Не можете да създавате AVCHD дискове от видеоклипове, записани с режими [HD FX] или [50p Quality PS] в [REC Mode].
- Създаването на Blu-Ray дискове не е възможно с функцията за запис с едно докосване.
- За да създадете диск със стандартно качество на изображението (STD) от видеоклипове с висока разделителна способност (HD), първо прехвърлете видеоклиповете на компютър (стр. 59) и след това създайте диска със стандартното качество на изображението (STD) (стр. 37).
- Предварително инсталирайте "PMB", но не стартирайте програмата.
- Свържете вашата видеокамера към мрежата от 220V, като за тази операция използвате приложения променливотоков адаптер (стр. 16).
- С помощта на функцията за запис с едно докосване на вашата видеокамера можете да записвате само видеоклипове и снимки, които са запазени на носител на запис, избран в менюто [Media Select].

- Ако автоматично се стартира софтуер, различен от "PMB", го затворете.

- 2 Включете вашата видеокамера и я свържете към компютър, като използвате вградения USB кабел.

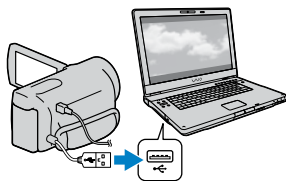

- 3 Докоснете бутона [Disc Burn] на вашата видеокамера.

- 4 Следвайте инструкциите, изведени на екрана на компютъра.

⚡ Забележки

- Видеоклиповете и снимките не се запазват на компютъра, когато извършите функцията за запис на диск.

- 1 Включете вашия компютър и поставете празен диск в DVD устройството.

- За видовете дискове, които можете да използвате, вижте стр. 57.

Прехвърляне на видеоклипове и снимки към компютър

Видеоклиповете и снимките, записани на вашата видеокамера, могат да бъдат прехвърлени на компютър. Предварително включете компютъра.

⚡ Забележки

- Свържете вашата видеокамера към мрежата от 220 V, като за тази операция използвате приложения променливотоков адаптер (стр. 16).

- 1 Включете вашата видеокамера и я свържете към компютър, като използвате вградения USB кабел.

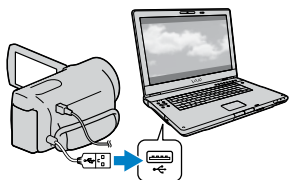

На екрана на видеокамерата се извежда екранът [USB Select].

- 2 Докоснете [USB Connect] на екрана на видеокамерата.

- Преди да извършите връзката изберете носителя на запис с изображенията, които желаете да прехвърлите на компютър, като използвате менюто [Media Select].
- Ако екранът [USB Select] не се изведе, докоснете **MENU** (MENU) → [Setup] → [↔] (Connection) → [USB Connect].

На екрана на компютъра се извежда прозорецът за прехвърляне.

Ако желаете да промените мястото, където ще се запазват прехвърлените файлове, щракнете

върху [PMB] → [Tools] → [Settings...] → [Import media files to] → [Browse...], след това изберете желаното място.

- 3 Щракнете върху [Import].

- За подробности вижте “PMB Help”.



Видеоклиповете и снимките се прехвърлят на вашия компютър. Когато операцията приключи, се извежда екранът “PMB”.

Запазване на изображения на диск

Можете да изберете видеоклипове, които са прехвърлени на вашия компютър, и да ги запазите на диск.

1 Включете вашия компютър и поставете празен диск в DVD устройството.

- Вижте стр. 56 за вида на дисковете, които можете да използвате.
- Ако автоматично се стартира софтуер, различен от “PMB”, затворете програмата.

2 Стартирайте “PMB”.

3 Щракнете върху [Calendar] или [Index], за да изберете папка или дата, и изберете видеоклиповете, които желаете да запазите на диск.

- Видеоклиповете с висока разделителна способност са отбелязани с **HD**.
- За да изберете множество видеоклипове, задържете клавиша Ctrl и щракнете върху миниатюрните изображения.

4 Щракнете върху  (Създаване на дискове), за да изберете вида на диска, който желаете да използвате.

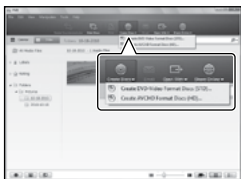

Извежда се прозорецът, който се използва за избор на видеоклипове. [Create AVCHD Format Discs (HD)]: Можете да запазвате видеоклипове

с висока разделителна способност (HD) на DVD диск.

[Create DVD-Video Format Discs (STD)]:

Можете да запазвате видеоклипове със стандартна резолюция (STD) на DVD диск. Като източници можете да изберете видеоклипове с висока разделителна способност (HD). Въпреки това, изборът на подобни видеоклипове ще отнеме повече време от обикновено, защото качеството на изображенията трябва да бъде преобразувано от HD (висока резолюция) на STD (стандартна резолюция), когато запазвате видеоклипове на диск.

- За да прибавите видеоклипове към такива, които са били избрани преди това, изберете видеоклиповете в основния прозорец, след което ги изтеглете и пуснете в прозореца за избор на видеоклипове.

5 Следвайте инструкциите на екрана, за да създадете диск.

- Създаването на диск може да отнеме известно време.

Възпроизвеждане на AVCHD диск на компютър

Можете да възпроизведате AVCHD дискове, като използвате приложението “Player for AVCHD”, което се инсталира заедно с “PMB”.

За да стартирате “Player for AVCHD” Щракнете върху [Start] → [All Programs] → [PMB] → [PMB Launcher] → [View] → [Player for AVCHD].

За информация за операциите вижте помощния файл на “Player for AVCHD”.

- Възможно е видеоклиповете да не се възпроизведат гладко в зависимост от компютърната среда.

Създаване на Blu-ray диск

Можете да създадете Blu-ray диск с видеоклипове с висока разделителна способност (HD), които предварително сте прехвърлили към компютъра (стр. 59). За да създадете Blu-ray диск, трябва да инсталирате BD Add-on софтуера за “PMB”. Щракнете върху [BD Add-on Software] в инсталационния екран на “PMB” и инсталирайте това допълнение, като следвате инструкциите на екрана.

- Свържете вашия компютър към Интернет, когато инсталирате [BD Add-on Software].



Поставете празен Blu-ray диск в устройството за дискове и щракнете върху  → [Create Blu-ray Disc (HD)] на стъпка 4 от “Запазване на изображения на диск” (стр. 60). Другите процедури се извършват по същия начин като при създаването на AVCHD дискове.

- Вашият компютър трябва да поддържа операцията по създаването на Blu-ray дискове.
- BD-R (не-презаписващ) и BD-RE (презаписващ) носителите са възможностите за създаване на Blu-ray дискове. Не можете да прибавяте съдържание към нито един от видовете дискове след като го създадете.

Копиране на диск





Можете да копирате записан диск на друг диск, като използвате “Video Disc Copier”. Щракнете върху [Start] → [All Programs] → [PMB] → [PMB Launcher] → [Disc Creation] → [Video Disc Copier], за да стартирате софтуера. Относно операциите вижте помощния файл на “Video Disc Copier”.

- Не можете да копирате изображения с висока разделителна способност (HD) като ги преобразувате в стандартна резолюция (STD).
- Не можете да копирате Blu-ray дискове.

Запазване на изображения с външно устройство

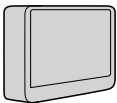
Избор на метод за запазване на изображения на външно устройство

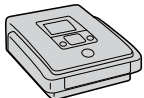
Можете да запазвате видеоклипове с висока разделителна способност (HD), като използвате външно устройство. Изберете метода, който ще използвате, в зависимост от устройството.

Външни устройства	Свързващ кабел	Страница	
	Външно медийно устройство Запазва изображения на външно медийно устройство с висока разделителна способност (HD).	Адаптер за USB кабел VMC-UAM1 (продава се отделно)	64
	DVDDirect Express DVD записващо устройство Запазва изображения на DVD диск с висока разделителна способност (HD).	Вграден USB кабел на DVDDirect Express	67
	DVD записващо устройство, различно от DVDDirect Express Запазва изображения на DVD диска с висока разделителна способност (HD) или със стандартно качество на изображението (STD)	Вграден USB кабел	70
	Рекордер с твърд диск и др. Запазва изображения на DVD диск със стандартно качество (STD)	A/V свързващ кабел (приложен)	71

Видеоклипове, които са записани със стандартно качество (STD)

Използвайте A/V свързващ кабел, за да свържете видеокамерата към външното устройство, където са запазени изображенията.

Забележки

- AVCHD дисковете могат да се възпроизведат само на устройства, съвместими с AVCHD формата.
- Дискове, които съдържат изображения с висока разделителна способност (HD), не трябва да бъдат използвани с DVD плейъри/рекордери. Възможно е дискът да не се извади от DVD плейъра/ рекордера, защото устройството не е съвместимо с AVCHD формата.
- Когато копирате или създавате диск, изтрийте демонстрационния видеоклип. Ако не го направите, видеокамерата може да не работи правилно. Въпреки това обърнете внимание, че не можете да възстановите демонстрационния видеоклип след като го изтриете.

Видове носители, на които можете да запазвате изображения

Вижте “Режими на запис и носител” на стр. 38.

Устройства, на които можете да възпроизведете създадения диск

DVD диск с висока разделителна способност (HD)

Устройства, които могат да възпроизведат AVCHD формат, като например Sony Blu-ray плейъри или PlayStation®3.

DVD дискове със стандартно качество (STD)

Обикновени устройства за възпроизвеждане на DVD, като например DVD плейъри.

Забележки

- Винаги обновявайте системния софтуер на вашата PlayStation®3 до най-новата му версия.
- PlayStation®3 може да не се продава в някои държави/региони.

Запазване на изображения на външно устройство

Можете да запазвате видеоклипове и снимки на външно устройство (USB устройство за съхранение на данни), като например външен твърд диск.

Също така, можете да възпроизвеждате изображение на видеокамерата или на друго устройство за възпроизвеждане.

⚠ Забележки

- За тази операция ви е необходим адаптер за USB кабел VMC-UAM1 (продава се отделно).
- Възможно е адаптерът за USB кабела VMC-UAM1 да не се продава в някои държави/региони.
- Свържете вашата видеокамера към мрежата от 220 V, като използвате променливотоков адаптер (стр. 16).
- Обърнете се към ръководството с инструкции, приложено към външното медийно устройство.

💡 Съвети

- Можете да прехвърляте изображения, записани на външно устройство, и като използвате приложения софтуер "PMB".

Функции, които можете да използвате след като запишете изображенията на външно устройство

- възпроизвеждане на изображенията през видеокамерата (стр. 66)
- прехвърляне на изображения в "PMB".

Устройства, които не могат да бъдат използвани като външно медийно устройство

- Не можете да използвате следните устройства като външни.
 - медийно устройство с капацитет, който надвишава 2 TB
 - обикновено дисково устройство, като например CD или DVD устройство
 - устройство, свързано посредством USB хъб
 - устройство с вграден USB хъб
 - четец за карти

⚠ Забележки

- Възможно е да не успеете да използвате външно устройство с функция за кодиране.
- Вашата видеокамера притежава файлова система FAT. Ако носителят на външното устройство е бил форматиран с файлова система NTFS и др., преди употреба форматирайте външното устройство, като използвате вашата видеокамера. Когато външното устройство е свързано към вашата видеокамера, се извежда екранът за форматиране. Преди да извършите форматирането с видеокамерата се уверете, че на външното устройство не са съхранявани важни данни.
- Операциите не са гарантирани за всички устройства, за които са изпълнени условията за връзка.
- За да се запознаете с подробности относно външните устройства, които можете да използвате, проверете интернет страницата на Sony за поддръжка във вашата държава/регион.

1 Свържете променливотоковия адаптер и кабела на захранването към жака DC IN на вашата видеокамера и към мрежата от 220 V.

2 Ако външното устройство има захранващ кабел, свържете и него към мрежата от 220 V.

3 Свържете адаптера за USB кабела към външното устройство.

4 Свържете адаптера за USB кабела към жака  (USB) на вашата видеокамера.

Уверете се, че не сте изключили USB кабела, докато на LCD екрана е изведено съобщението [Preparing image database file. Please wait.].

Ако на екрана на видеокамерата се изведе съобщението [Repair Img. DB F.], докоснете **OK**.

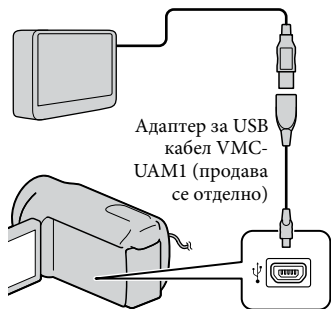

- Не можете да използвате вградения USB кабел за тази връзка.

5 Свържете външното устройство към видеокамерата и докоснете [Copy] на екрана на видеокамерата.

Можете да запазвате видеоклипове и снимки, избрани в [Media Select], от носителя на запис на видеокамерата на външно устройство, ако те вече не са запазени там.

- Можете да извършвате тази операция само ако има записани нови изображения.

6 След като операцията приключи, докоснете **OK** на екрана на видеокамерата.

Когато сте свързали външно медийно устройство, иконата USB ще се появи в екрана за преглед на събития и др.

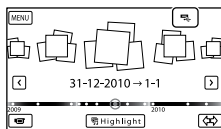

Можете да извършвате настройки в менюто на външния носител, като например можете да изтривате изображения.

Докоснете **MENU** (MENU) → [Edit/Copy] в прозореца за преглед на събития.

За да изключите външното медийно устройство

- 1 Докоснете , докато видеокамерата е в режим на готовност за възпроизвеждане (извеждат се [Event View] или Event Index (Индекс със събития) на външното медийно устройство.
- 2 Изключете адаптера за USB кабела.

Забележки

- Броят на сцените, които можете да запазвате на външното устройство, са както следва. Въпреки това, дори ако на външното устройство има свободно място, вие не можете да запазвате повече сцени от определения максимален брой.
 - Видеоклипове с висока разделителна способност (HD): макс 3,999
 - Видеоклипове със стандартно качество (STD): макс. 9,999
 - Снимки: макс. 40,000

В зависимост от вида на изображенията, които записвате, броят на сцените може да се окаже по-малък.

Когато свързвате външно устройство Изображенията, записани на външното устройство, се извеждат на LCD екрана. Изображенията, записани на свързаното външно устройство, се появяват на LCD екрана.

Запазване на желани видеоклипове и снимки

Можете да запазвате желаните изображения от видеокамерата на външното медийно устройство.

- 1 Свържете видеокамерата към външното устройство и докоснете [Play without copying].

Извежда се екранът за преглед на събития на външното устройство.

- 2 Докоснете **MENU** (MENU) → [Edit/Copy] → [Copy].

- 3 Следвайте инструкциите на екрана, за да изберете носител на запис, начин за избор на изображение и вид изображение.

Не можете да копирате изображения от външно устройство на вградения носител на запис на видеокамерата.

- 4 Когато изберете [Multiple Images], докоснете изображението, което желаете да бъде запазено.

Извежда се индикация ✓

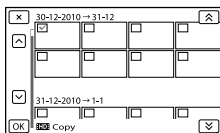

- Натиснете и задръжте изображението на LCD екрана, за да го потвърдите. Докоснете **X**, за да се върнете към предходния екран.
- Ако изберете [All In Event], изберете

събитието, което да копирате с помощта на **↕** / **↕**. Не можете да избирате няколко събития.

- 5 Докоснете **OK** → **OK** → **OK** на екрана на видеокамерата.

Възпроизвеждане на изображения от външното устройство на видеокамерата

- 1 Свържете видеокамерата към външното устройство и докоснете [Play without copying].

Извежда се екранът за преглед на събития на външното устройство.

- 2 Изберете изображението, което желаете да прегледате, и го възпроизведете (стр. 29).

- Можете да прегледате изображения и на телевизионния екран, свързан към видеокамерата (стр. 33).
- Можете да възпроизведете видеоклипове с висока разделителна способност (HD) на вашия компютър, като използвате [Player for AVCHD]. Стартирайте [Player for AVCHD] и изберете устройството, към което е свързано външното медийно устройство с помощта на [Settings].

Ръчно извършване на [Direct Copy]

Можете да извършвате операцията [Direct Copy] ръчно, докато видеокамерата е свързана към външно медийно устройство.

- 1 Докоснете **MENU** (MENU) → [Edit/Copy] → [Direct Copy] в екрана

Създаване на диск с помощта на DVD записващо устройство, DVDirect Express

Можете да създадете диск или да възпроизведете изображенията на създаден диск, като използвате DVD записващо устройство, DVDirect Express (продава се отделно). Обърнете се и към ръководството с инструкции, приложено към DVD записващото устройство.

⚡ Забележки

- Свържете вашата видеокамера към мрежата от 220 V, като за тази операция използвате приложения променливотоков адаптер (стр. 16).
- В тази част DVDirect Express е означен като "DVD записващо устройство".

Дискове, които можете да използвате

- 12 cm DVD-R
- 12 cm DVD+R

Устройството не поддържа двуслойни дискове.

1 Свържете променливотоковия адаптер и кабела на захранването към жака DC IN на вашата видеокамера и към мрежата от 220 V (стр. 15).

2 Включете вашата видеокамера и свържете DVD записващото устройство към жака Ψ (USB) на вашата видеокамера посредством USB кабела на DVD записващото устройство.

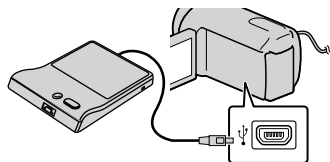

- Не можете вградения USB кабел за тази връзка.

[Event View] на външното устройство.

② Докоснете [Copy images that have not been copied.].

③ Докоснете **OK** → **OK**.



⚡ Забележки

- Ако вашата видеокамера не разпознава външното устройство, опитайте следните операции.
 - Свържете отново адаптера за USB кабела към вашата видеокамера
 - Ако външното устройство притежава захранващ кабел, свържете и него към мрежата от 220 V.

3 Поставете празен диск в DVD записващото устройство и затворете шейната за дискове.

4 Натиснете  (DISC BURN) на DVD записващото устройство.

- Видеоклиповете, записани на един от вградените носители на запис на видеокамерата, избрани в [Media Select], ще се запишат на диска, ако вече не са записани там.
- Когато съществуват видеоклипове с висока разделителна способност (HD) и стандартно качество (STD), които не са запазени, те ще се запазят на отделни дискове, според качеството на изображението.
- Ако файловете, които желаете да копирате, не се събират на един диск, сменете диска в DVD записващото устройство с нов диск и повторете операцията.

5 След като операцията приключи, докоснете  →  → (шейната се отваря) → извадете диска → докоснете  на екрана на видеокамерата.

6 Докоснете , след това изключете USB кабела.

Съвети

- Ако общият размер на видеоклиповете, които желаете да запишете на диска посредством операцията DISC BURN, надвишава капацитета на носителя, операцията по създаването на диска спира, когато лимитът бъде достигнат. Възможно е последният видеоклип на диска да се отреже.

Извършване на [DISC BURN OPTION]

Извършете тази операция в следните случаи:

- Когато презаписвате желано от вас изображение.
- Когато създавате няколко копия на един и същи диск.

1 Свържете видеокамерата към DVD записващо устройство и докоснете [DISC BURN OPTION].

2 Изберете носител на запис, който съдържа видеоклипа (видеоклиповете), който (които) желаете да запишете, и докоснете [Next].

3 Докоснете видеоклипа, който желаете да запишете на диска.

Извежда се индикация ✓.

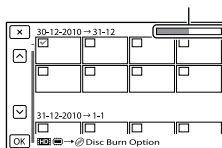

Оставащ капацитет на диска

- Докоснете и задръжте миниатюрното изображение, за да потвърдите презписа му. Докоснете , за да се върнете към предходния екран.

4 Докоснете → на екрана на видеокамерата.

За да създадете друг диск със същото съдържание, поставете нов диск и докоснете [CREATE SAME DISC].

5 След като операцията приключи, докоснете [Exit.] → на екрана на видеокамерата.

6 Изключете USB кабела от вашата видеокамера.

Забележки

- Не извършвайте следните действия, докато създавате диска.
 - Не изключвайте видеокамерата.
 - Не изключвайте USB кабела или променливотоковия адаптер.
 - Не излагайте видеокамерата на механичен удар или вибрации.
 - Не ведете картата с памет от видеокамерата.
- Преди да изтриете видеоклиповете от вашата видеокамера, възпроизведете

създадения диск, за да се уверите, че презаписът е извършен правилно.

- Ако на екрана се изведе [Failed.] или [DISC BURN failed.], поставете друг празен диск в DVD записващото устройство и отново извършете операцията DISC BURN.

Съвети

- Времето за създаването на диск до пълния му капацитет е от 20 до 60 минути. Възможно е времето да се окаже повече в зависимост от режима на запис и броя на сцените.

Възпроизвеждане на диск на DVD записващо устройство

1 Свържете променливотоковия адаптер и кабела на захранването към жака DC IN на вашата видеокамера и към мрежата от 220 V (стр. 16).

2 Включете вашата видеокамера и свържете DVD записващото устройство към жака (USB) на вашата видеокамера посредством USB кабела на DVD записващото устройство.

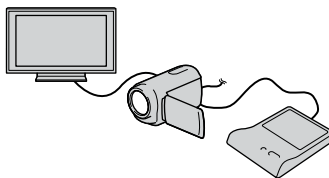

- Можете да възпроизведате видеоклипове на телевизионния екран, като свържете видеокамерата към телевизор (стр. 33).

-
- 3** Пъхнете създадения от вас диск в DVD записващото устройство.

Видеоклиповете, записани на диска, се извеждат на индекс екрана на видеокамерата.

- 4** Натиснете бутона за възпроизвеждане на DVD записващото устройство.

- Също така, можете да работите и с екрана на видеокамерата.
-

- 5** След като операцията приключи, докоснете  на видеокамерата и извадете диска, когато шейната се отвори.
-

- 6** Докоснете  и изключете USB кабела.
-

Създаване на диск с изображения с високо качество (HD) с помощта на DVD записващи устройства и др., различни от DVDirect Express

Използвайте USB кабела, за да свържете вашата видеокамера към устройство за създаване на дискове, съвместимо с изображения с висока разделителна способност (HD), като например Sony DVD записващо устройство. Също така, обърнете се и към ръководствата с инструкции, приложени към устройствата, които ще свързвате.

Забележки

- Свържете вашата видео камера към мрежата от 220 V като за тази операция използвате приложения променливотоков адаптер (стр. 16).
 - В някои страни/региони може да не е наличен DVD рекордер с марката Sony.
-

1 Свържете променливотоковия адаптер и кабела за захранване към жака DC IN на вашата видеокамера и към електрическата мрежа (стр. 16).

2 Включете вашата видеокамера и свържете DVD записващо устройство към видеокамерата, като използвате вградения USB кабел.

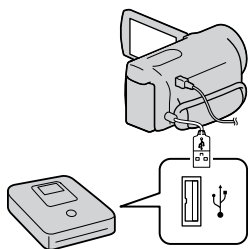

На екрана на видеокамерата се извежда съобщението [USB Select].

- Ако не се появи съобщението [USB Select], докоснете **MENU** (MENU) → [Setup] → [↔ (Connection)] → [USB Connect].

3 На екрана на видеокамерата докоснете [USB Connect].

- Изведеният носител на запис се различава в зависимост от модела.

4 Запишете видеоклипа на свързаното оборудване.

- За подробности се обърнете към ръководството с инструкции, приложено към устройството, което ще свързвате.

5 След като операцията приключи, докоснете **X** → **OK** на екрана на видеокамерата.

6 Изключете USB кабела.

Създаване на диск с изображения със стандартно качество (STD) с помощта на рекордер и др.

Можете да презаписвате изображения, възпроизведени на вашата видеокамера, на диск или видеокасета, като свържете видеокамерата към рекордер, Sony DVD записващо устройство и др., различни от DVDExpress, като използвате A/V свързващ кабел. Свържете устройството по един от двата начина **1** или **2**. Обърнете се и към ръководството с инструкции, приложено към устройствата, които ще свързвате.

Забележки

- Свържете видеокамерата към мрежата от 220 V, като за тази цел използвате приложения променливотоков адаптер (стр. 16).
- Възможно е Sony DVD записващото устройство да не се предлага в някои държави/региони.
- Видеоклиповете с висока разделителна способност (HD) ще бъдат презаписани със стандартно качество на изображението (STD).

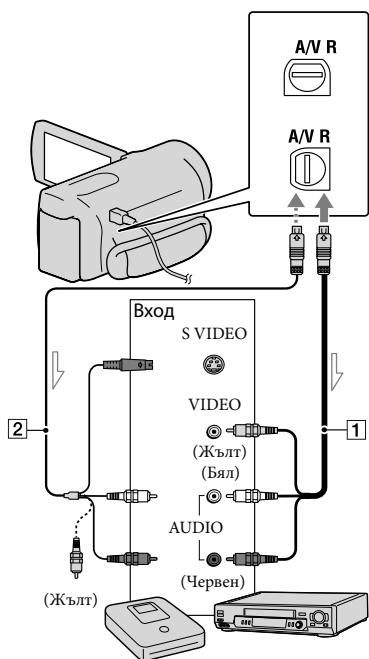

⚡ Посока на сигнала

- * HDR-CX360E/CX360VE/PJ10E/PJ30E/PJ30VE
- ** HDR-PJ50E/PJ50VE/XR160E

- 1 A/V свързващ кабел (приложен в комплекта)
- 2 A/V свързващ кабел с S VIDEO (продава се отделно)

Когато използвате тази връзка, можете да получавате изображения с по-високо качество, отколкото при връзката само с A/V свързващ кабел. Свържете белия и червения щекери (ляв/десен аудио) и S VIDEO щекера (S VIDEO канал) на A/V свързващия кабел с S VIDEO кабел. Ако свържете само S VIDEO щекера, няма да се чува звук. Връзката с жълтия щекер (видео) не е необходима.

1 Поставете носител на запис в устройството за запис.

- Ако устройството за запис притежава селектор за избор на входен сигнал, задайте селектора за избор на входен сигнал в режим на приемане на входни сигнали.

2 Свържете вашата видеокамера към записващото устройство (рекордер и др.) с A/V свързващия кабел 1 (приложен в комплекта) или A/V свързващия кабел с S VIDEO 2 (продава се отделно).

- Свържете вашата видеокамера към входните жакове на записващото устройство.

3 Започнете възпроизвеждането на вашата видеокамера и започнете записа на устройството за запис.

- За подробности се обърнете към ръководството с инструкции, приложено към устройството за запис.

4 Когато презаписът приключи, спрете записващото устройство и след това спрете и вашата видеокамера.

⚡ Забележки







- Тъй като презаписът се извършва посредством аналогов трансфер на данни, качеството на изображението може да се влоши.
- Не можете да копирате изображения на рекордери, свързани чрез HDMI кабел.

- За да записвате дата/час, данни с настройки на камерата и координати (HDR-CX360VE/PJ30VE/PJ50VE), докоснете **MENU** (MENU) → [Setup] → **[]** (Playback Settings) → [Data Code] → желана настройка → **OK**.
- Когато размерът на екрана на устройствата с дисплей (телевизор и др.) е 4:3, докоснете → (MENU) → [Setup] → **[↔]** (Connection) → [TV Type] → [4:3] → **OK**.
- Когато свържете моно устройство, свържете жълтия щекер на A/V свързващия кабел към входния видео жак, и свържете белия (ляв канал) или червения (десен канал) щекер към аудио входния жак на устройството.

Настройки на вашата видеокамера

Използване на менютата

Ако извършвате правилно операциите в менюто, можете да се наслаждавате на използването на вашата видеокамера. Видеокамерата притежава различни опции в менюто, разделени в шест категории.

-  **Shooting Mode (Опции за избор на режима на запис) → стр. 76**
-  **Camera/Mic (Опции за настройка на записа) → стр. 78**
-  **Image Quality/Size (Опции за настройка на качеството или размера на изображенията) → стр. 88**
-  **Playback Function (Опции за възпроизвеждане) → стр. 90**
-  **Edit/Copy (Опции за редактиране) → стр. 90**
-  **Setup (Други настройки) → стр. 91**

Работни менюта

Следвайте процедурите, обяснени по-долу, за да зададете опциите в менюто.

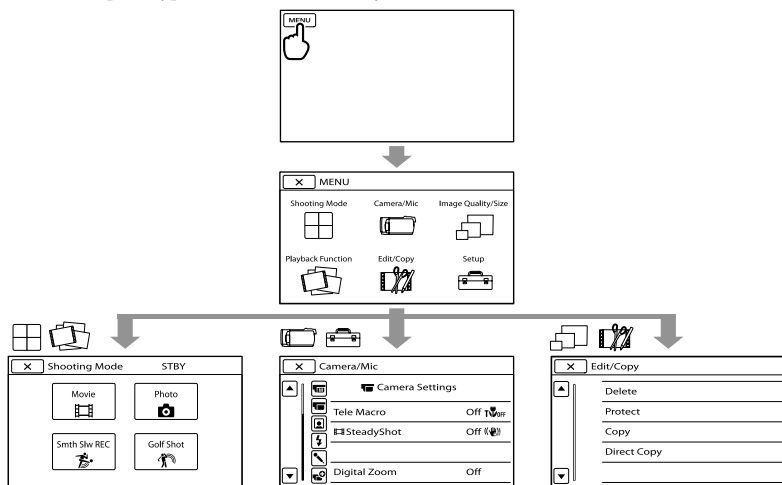

Менютата [Camera/Mic] и [Setup] съдържат под-категории. Докоснете иконата на под-категорията и екранът ще премине към менютата в съответната категория.

Опциите или настройките в менюто, които са оцветени в сиво, не са достъпни.

⚡ Забележки

- В зависимост от условията на запис или възпроизвеждане е възможно да не успеете да настроите някои опции в менюто.
- Докоснете , за да приключите настройката в менюто или да се върнете към екрана с предходното меню.

Списък с менюта

Shooting Mode (Опции за избор на режима на запис)

Movie (Видеоклип)	76
Photo (Снимка)	76
Smth Slw REC (Плавен бавен запис)	76
Golf Shot (Голф удар)	77

Camera/Mic (Камера/Микрофон)

Категория (Ръчни настройки)	
White Balance (Баланс на бялото)	78
Spot Meter/Fcs (Точково измерване/Фокусиране)	78
Spot Meter (Гъвкаво точково измерване)	79
Spot Focus (Точково фокусиране)	79
Exposure (Експозиция)	79
Focus (Фокус)	79
Low Lux (Слабо осветление)	80

Категория (Настройки на видеокамерата)

Scene Selection (Избор на сцена)	80
Fader (Фейдър)	81
Self-Timer (Таймер за самостоятелно включване)	81
Tele Macro (Теле-макро)	81
SteadyShot (Устойчиво снимане)	82
SteadyShot (Устойчиво снимане)	82
Digital zoom (Цифров зуум)	82
Conversion lens (Преобразуващ обектив)	83
Auto Back Light (Автоматично осветяване отзад)	83

Категория (Лица)

Face Detection (Разпознаван на лице)	83
Smile Shutter (Разпознаване на усмивка)	84
Smile Sensitivity (Чувствителност при разпознаване на усмивка)	84

Категория (Светкавица)¹

Flash ¹ (Светкавица)	84
Flash Level ¹ (Ниво на светкавицата)	85
Red Eye Reduction (Намаляване на ефекта на червените очи)	85

Категория (Микрофон)

Blt-in Zoom Mic (Вграден зуум микрофон)	85
Wind Noise Reduct. (Намаляване на шуменията, причинени от вятъра)	85
Audio Mode (Аудио режим)	86

Micref Level (Ниво на микрофона)	86
----------------------------------	----

Категория (Помощ при запис)

Guide Frame (Упътваща рамка)	86
Display Setting (Настройка на дисплея)	86
Light Bright ⁵ (Яркост на осветлението)	86
Audio Level Display (Дисплей за аудио нивото)	87

Image Quality/Size (Качество/Размер на изображението)

REC Mode (Режим на запис)	37
Frame Rate (Честота на кадрите)	88
HDMI/STB Setting (Настройка)	37
Wide Mode (Широкоекранен режим)	88
x.v.Color	84
Image Size (Размер на изображението)	89

Playback Function (Функции при възпроизвеждане)

Event View (Преглед на събития)	29
Map View ² (Преглед на карта)	49
Highlight Movie (Видеоклип с акцент)	42
Scenario (Плейлист)	43

Edit/Copy (Редактиране/Копиране)

Delete (Изтриване)	51
Protect (Защита)	52
Copy (Копиране)	53
Direct Copy (Директно копиране)	66

Setup (настройки)



Категория (Настройки на носителя)	
Media Select (Избор на носител)	21
Media Info (Информация за носител)	91
Format (Форматиране)	91
Repair Img. DV F. (Поправка на файла с данните за изображението)	105
File Number (Номер на файла)	92

Категория (Настройки при възпроизвеждане)

Data Code (Код с данни)	92
Volume (Сила на звука)	93

Категория (Връзки)

TV Type (Картина на телевизора)	93
Component (Компонент)	93
HDMI Resolution (HDMI резолюция)	94
CTRL FOR HDMI (Контрол за HDMI)	94

USB Connect(USB връзка)	94
USB Connect Setting(Настройки на USB връзката)	95
USB LUN Setting (USB LUN настройки)	95
Disc Burn (Създаване на диск с едно докосване)	54
Категория  (Общи настройки)	
Веер (Звук на сигнал)	95
LCD Brightness (Осветеност на LCD екрана)	95
Your Location* ² (Вашето местоположение)	50
GPS Setting* ² (GPS настройка)	96
REC Lamp* ¹ (Лампичка за запис)	96
Remote Ctrl* ³ (Устройство за дистанционно управление)	96
A. Shut Off (Автоматично изключване)	96
Power On By LCD (Включване на захранването чрез LCD екрана)	97
Language Setting (Настройка на езика)	97
Calibration (Калибриране)	119
Drop Sensor* ⁴ (Датчик за смущения)	97
Battery Info (Информация за батерията)	97
Demo Mode (Демонстрационен режим)	97
Категория  (Настройки на часа)	
Date & Time Setting (Настройки на датата и часа)	98
Date & Time Format (Формат на датата и часа)	98
Summer Time (Лятно часово време)	98
Date & Time (Дата и час)	98
Area Setting (Настройка на областта)	98
Auto Clock ADJ* ² (Автоматична настройка на часовника)	99
Auto Area ADJ* ² (Автоматична настройка на областта)	99

*1 HDR-CX360E/CX360VE/PJ30E/PJ30VE/PJ50E/PJ50VE

*2 HDR-CX360VE/PJ30VE/PJ50VE

*3 HDR-CX360E/CX360VE/PJ10E/PJ30E/PJ30VE/PJ50E/PJ50VE

*4 HDR-PJ50E/PJ50VE/XR160E

*5 HDR-CX360E/CX360VE/PJ30E/PJ30VE

Shooting Mode

(Опции за избор на режима на запис)

Вижте “Използване на менютата” (стр. 74) за подробности относно операциите. Настройките по подразбиране са маркирани с ►.

Movie (Видеоклип)

Можете да записвате видеоклипове.

Photo (Снимка)

Можете да записвате снимки.

Smth Slw REC (Плавен бавен запис)

Бързо-движещи се обекти и движения, които не могат да бъдат записани при обикновени условия, могат да бъдат записани на каданс за около 3 секунди. Натиснете START/STOP в екрана [Smth Slw REC].

Приблизително 3-секундно движение се записва на каданс като 12-секунден видеоклип.

Когато записът приключи, съобщението [Recording...] изчезва.

За да промените времето, когато видеокамерата започва запис Докоснете , за да извършите настройката.

(Синхронизация)

Изберете точката за начало на записа, след като натиснете бутона START/STOP. Настройката по подразбиране е [3sec After].

Точка, в която сте натиснали бутона START/STOP.

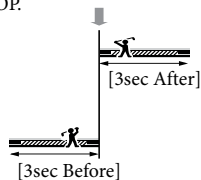

⚡ Забележки

- Не можете да записвате звук.
- Качеството на изображенията не е толкова добро, колкото в режим на нормален запис.
- Опцията [ REC Mode] автоматично ще се зададе в положение [Standard **HQ**].
- Когато сте избрали режим на стандартно качество (STD) на изображението, вие не можете да записвате видеоклипове като използвате [Smth Slw REC].

Golf Shot (Голф удар)

Разделя две-секунден бърз запис на кадри, които се записват като клип и снимки. Можете да наблюдавате серия от движения, когато възпроизвеждате, което е удобно при проверка на замах при голф или тенис удар.

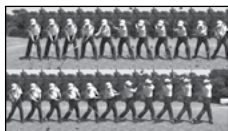

В екрана [Golf Shot] поставете бяла рамка около обекта в центъра на екрана, след това, веднага след замаха, натиснете START/STOP. Когато бъде засечен и звук на въздействие, времето за запис автоматично се регулира според този момент.

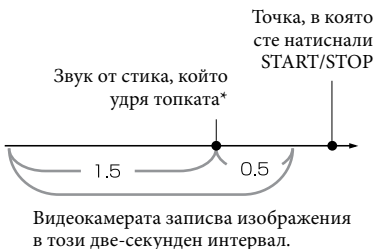



* Видеокамерата задава точката, в която е

разпознала най-силния звук, като точката, в която стикът е ударил топката.

⚡ Забележки

- Ако видеокамерата не може да засече звука от удара на стика по топката, тя автоматично задава точката на удара на 0.5 секунди преди натискането на бутона START/STOP и записва видеоклип във времето от 1.5 секунди преди точката на удара и 0.5 секунди след тази точка.
- Размерът на снимките става 1,920 x 1,080.
- Не можете да записвате звук.
- Качеството на изображението не е толкова добро както при нормален запис.
- Настройката [ REC Mode] автоматично ще се зададе в положение [Standard **HQ**].
- Не можете да записвате видеоклипове с [Golf Shot], когато сте задали качеството на изображенията в положение на стандартна разделителна способност (STD).

💡 Съвети

- За да използвате таймера за самостоятелно включване, докоснете []. Когато зададете [] в положение [On], натиснете START/STOP, за да стартирате обратното броене на таймера. Моментът, когато таймерът достигне 0, се счита за момент на удара, и движението преди и след нулата се записва.
- Ако сътресението, на което е подложена видеокамерата, е твърде силно, или ако във фона има движещи се обекти по време на запис, анализът на изображението няма да бъде извършен правилно и в резултат изображението може да съдържа смущения. Препоръчваме ви да записвате изображения при стабилни условия (например като използвате статив).
- Звукът от удара може да бъде засечен от вградения микрофон дори когато е включен външен микрофон.



Camera/Mic

(Опции за настройка на записа)

Вижте “Използване на менютата” (стр. 74) за подробности относно операциите. Настройките по подразбиране са маркирани с ►.

White Balance (Баланс на бялото)



Можете да настроите баланса на белия цвят според осветеността на средата, в която записвате.



► Auto

Балансът на белия цвят автоматично се настройва.

Outdoor (☀)

Балансът на белия цвят се настройва според следните условия на запис:

- Осветеността на външната среда
- Нощни гледки, неоновы надписи и фойерверки
- Залез или изгрев
- Осветление от флуоресцентна лампа.

Indoor (☞)

Балансът на белия цвят се настройва според следните условия на запис:

- Осветеност на закрито
- На парти или в студио, където светлинните условия се менят бързо
- При осветление на видео лампи (например в студио) или осветление от живачни лампи и цветни крушки.

One Push (☞)

Балансът на белия цвят се настройва според околната осветеност.

- 1 Докоснете [☞].

- 2 Хванете в кадър бял обект, като например лист хартия, който да запълни екрана при същите условия на осветеност, при които ще снимате обекта.

- 3 Докоснете [☞^{SET}].

⚡ Забележки

- Задайте [White Balance] в положение [Auto] или регулирайте цвета в [One Push] при осветление от бели или студено бели флуоресцентни лампи.
- Продължавайте да държите в кадър белия обект, докато когато сте избрали [One Push].
- Когато видеокамерата записва видеоклип, индикацията [☞^{SET}] се извежда в сиво и не можете да зададете [One Push]
- Ако зададете [White Balance], [Scene Selection] автоматично се задава в положение [Auto].

💡 Съвети

- Ако смените батерията, докато сте избрали [Auto], или ако изнесете видеокамерата от къщи на открито (или обратно), насочете за около 10 секунди видеокамерата към бял обект, намиращ се в близост, за да постигнете по-добра настройка на цветния баланс.
- Ако промените условията на осветеност или ако изнесете видеокамерата от къщи на открито, или обратно, докато опцията [One Push] е включена, вие трябва да повторите процедурата [One Push], за да регулирате отново баланса на бялото.

Spot Meter/Fcs (Точково измерване/фокусиране)



Можете едновременно да регулирате осветеността и фокуса за избран обект. Тази функция ви позволява да използвате едновременно [Spot Meter] (стр. 79) и [Spot Focus] (стр. 79).

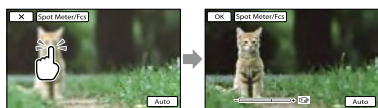

Докоснете обекта, за който желаете да регулирате осветеността и фокуса. За да регулирате автоматично осветеността и фокуса, докоснете [Auto].

⚡ Забележки

- [Exposure] и [Focus] автоматично се задават в положение [Manual].

Spot Meter (Гъвкаво точково измерване) M

Можете да регулирате и да фиксирате експозицията върху обекта, така че обектът да се запише с подходяща осветеност, дори когато съществува голям контраст между него и фона – например при обекти, осветени от прожектор на сцена.



Докоснете обекта в рамката, за която искате да регулирате експозицията. За да върнете настройката на автоматична експозицията, докоснете [Auto].

⚡ Забележки

- [Exposure] автоматично се задава в положение [Manual].

Spot Focus (Точково фокусиране) M

Можете да изберете и да регулирате точката на фокусиране, насочвайки я към обект, който не е разположен в центъра на екрана.



Докоснете обекта в рамката, за която желаете да настроите фокуса. За да регулирате автоматично фокуса, докоснете [Auto].

⚡ Забележки

- [Focus] автоматично се задава в положение [Manual].

Exposure (Експозиция) M

Можете ръчно да регулирате осветеността на картината. Когато обектът е твърде светъл или твърде тъмен спрямо фона, регулирайте осветеността.



Докоснете **-** / **+**, за да регулирате осветеността.

За да регулирате автоматично експозицията, докоснете [Auto].

Focus (Фокус) M

Можете ръчно да регулирате фокуса. Изберете тази функция, когато искате да фокусирате върху точно определен обект.



Докоснете **■** (фокусиране върху близки обекти) / **■** (фокусиране

върху отдалечени обекти), за да фокусирате.

За да извършите автоматично регулиране на фокуса, докоснете [Auto].

⚡ Забележки

- Когато зададете [Focus] в положение [Manual], се извежда индикация .
- Минималното разстояние между камерата и обекта, за да се получи ясен фокус, е около 1 cm за широкоъгълен режим, и около 80 cm за телеснимка.

💡 Съвети

- Когато фокусът не може да бъде настроен по-близо, се извежда индикация , а когато не може да бъде настроен по-далече се извежда индикация .
- По-лесно е да фокусирате обекта, като преместите лостчето за зум към позиция T (телеснимка), за да фокусирате, а след това в позиция W (широкоъгълна), за да зададете увеличението за запис. Когато снимате близо до обекта, преместете лостчето за зум в крайната точка на позиция W (широкоъгълна), за да увеличите обекта максимално, и след това фокусирайте.
- Информацията за фокусното разстояние (разстояние, при което обектът е фокусиран, ако е тъмно и когато фокусирането е трудно) се извежда за няколко секунди в следните случаи. (Тази информация няма да се изведе правилно, ако използвате преобразуващ обектив (продава се отделно).)
 - Когато превключите режима на фокусиране от автоматичен на ръчен.
 - Когато фокусирате ръчно.

Low Lux (Слабо осветление)

Можете да записвате изображения с ярки цветове дори при ниска осветеност.

▶ Off (Изключен)

Не можете да използвате функцията за ниска осветеност.

On (Включен)

Функцията за ниска осветеност се използва.

Scene Selection (Избор на сцена)

Можете ефективно да записвате изображения в различни ситуации.

▶ Auto

Изберете тази позиция, за да извършвате запис на изображения със средно качество, когато не използвате функцията [Scene Selection].

Twilight* (Режим здрач)

Изберете този режим, за да записвате нощни сцени без да губите от обаянието им.



Twilight Portrait (Портретен режим при тъмни условия)

Изберете този режим, за да използвате светкавицата, когато правите снимки на хора и заобикалящата ги среда (HDR-CX360E/CX360VE/PJ30E/PJ30VE/PJ50E/PJ50VE).



Sunrise&Sunset* (Режим изгрев и залез)

Този режим ви позволява да уловите атмосферата, когато снимате залези или изгреви.



Fireworks* (Фойерверки)

Изберете тази опция, за да направите прекрасни снимки на фойерверки



Landscape* (Режим пейзаж)

Този режим е подходящ за случаите, когато искате ясно да заснемете отдалечени обекти. Тази настройка предпазва видеокамерата от фокусиране върху стъклото или телената мрежа на прозореца, когато обектът е разположен зад тях.



Portrait (Портретен режим) (👤)

Този режим извежда напред обекта, като създава мек фон, и е подходящ за снимане например на хора и цветя.



Spotlight** (Режим на прожекторно осветление) (🔦)

При снимки на силна светлина този режим предотвратява опасността лицата на хората да излязат прекалено бели.



Beach** (Режим плаж) (🏖️)

Изберете този режим, за да запишете живите сини тонове на океана или езерото.



Snow** (Режим сняг) (❄️)

Изберете този режим при светли изображения или бял пейзаж.



- * Видеокамерата фокусира само върху отдалечени обекти.
- ** Видеокамерата е зададена в положение, в което не фокусира върху близки обекти.

⚡ Забележки

- Дори когато [Scene Selection] е зададен в положение [Twilight Portrait], настройката автоматично се променя в положение [Auto] в режим на запись на видеоклипове (HDR-CX360E/CX360VE/PJ30E/PJ30VE/PJ50E/PJ50VE).
- Настройката [White Balance] се изчиства, ако зададете [Scene Selection].

Fader (Фейдър)

Можете да записвате преход със следните ефекти, като ги прибавите към интервала между сцените.

Изберете желаните ефект в режим [STBY] (за да въведете) или [REC] (за да изведете).

▶ Off

Не използва ефект.

White Fader

Въвежда/извежда с ефект на избеляване.

Извеждане Въвеждане



Black Fader (🎞️)

Въвежда/извежда с ефект на затъмняване.

Извеждане Въвеждане



За да отмените операцията преди да я започнете, докоснете [Off].

💡 Съвети

- Когато натиснете докрай START/STOP, настройката се изчиства.
- Възможно е в екрана за преглед на събития миниатюрното изображение на видеоклип, записан с помощта на [Black Fader], да се вижда трудно.

📷 Self-Timer (Таймер за самостоятелно включване)

Натиснете PHOTO, за да стартирате обратното броене. Снимката се записва след около 10 секунди.

▶ Off

За да отмените таймера за самостоятелно включване.

On (🕒)

Стартира записа с таймера. За да отмените записа, докоснете [Reset].

💡 Съвети

- Можете да извършите операцията и като натиснете PHOTO на безжичното устройство за дистанционно управление (HDR-CX360E/CX360VE/PJ10E/PJ30E/PJ30VE/PJ50E/PJ50VE) (стр. 126).

Tele Macro

Тази функция е полезна при запис на малки обекти, като например цветя или

насекоми. Можете да замъглите фона и обектът да се изясни още повече.

▶ Off

Отменя Tele Macro. (Tele Macro се отменя и когато преместите достъчно за зум към страната W.)

On (T)

Функцията зум (стр. 36) автоматично се премества към страната T (телеснимка) и ви позволява да записвате обекти на близко разстояние до следните разстояния:

- HDR-PJ10E/XR160E: Около 44 cm
- HDR-CX360E/CX360VE/PJ30E/PJ30VE/PJ50E/PJ50VE: Около 25 cm



⚡ Забележки

- Когато записвате отдалечен предмет, фокусирането може да е трудно и да отнеме известно време.
- Регулирайте ръчно фокуса ([Focus], стр. 79), когато автоматичното фокусиране е трудно.

SteadyShot (Устойчиво снимане)

Можете да компенсирате трептенето на видеокамерата.

Задайте [SteadyShot] в положение [Off] (☞), когато използвате статив (продава се отделно). Тогава изображението се записва нормално.

▶ Active

Ефектът от функцията за стабилен запис е по-голям.

Standard

Осигурява SteadyShot ефект, като извършва широкоекранен запис при сравнително стабилни условия.

Off (☞)

Функцията за стабилно снимане не се използва.

⚡ Забележки

- Когато промените настройката за [SteadyShot], полето на изображението също се променя в съответствие с промяната на настройката.
- Можете да увеличите изображението до следните нива, като използвате оптично увеличение, освен ако [SteadyShot] е зададен в положение [Active].
 - HDR-PJ10E/XR160E:
До 30 пъти от оригиналния размер
 - HDR-CX360E/CX360VE/PJ30E/PJ30VE/PJ50E/PJ50VE:
До 12 пъти оригиналния размер

SteadyShot (Устойчиво снимане)

Можете да компенсирате трептенето на видеокамерата.

Задайте [SteadyShot] в положение [Off] (☞), когато използвате статив (продава се отделно). Тогава изображението се записва нормално.

▶ On

Използва се функцията за устойчиво снимане.

Off (☞)

Функцията за устойчиво снимане не се използва.

Digital Zoom (Цифров зум)

Можете да изберете максималното ниво на увеличение. Обърнете внимание, че качеството на изображението намалява, когато използвате цифров zoom.

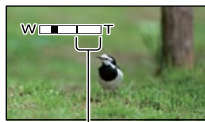

Зоната на увеличение се извежда, когато изберете максималното ниво на увеличение.

► Off

- HDR-PJ10E/XR160E: Извършва се увеличение до 42x.
- HDR-CX360E/CX360VE/PJ30E/PJ30VE/PJ50E/PJ50VE: Извършва се увеличение до 17x.

350x

- HDR-PJ10E: Извършва се увеличение до 350x по цифров път.

160x

- HDR-CX360E/CX360VE/PJ30E/PJ30VE/PJ50E/PJ50VE: Извършва се увеличение до 160x по цифров път.

⚡ Забележка

- Можете да увеличите изображението до следните нива, като използвате оптично увеличение, освен ако [SteadyShot] е зададен в положение [Active].
 - HDR-PJ10E/XR160E:
До 30 пъти оригиналния размер
 - HDR-CX360E/CX360VE/PJ30E/PJ30VE/PJ50E/PJ50VE:
До 12 пъти оригиналния размер

Conversion Lens (Преобразуващ обектив)

Когато използвате преобразуващ обектив (продава се отделно), използвайте тази функция, за да записвате с използване на оптимална компенсация на клатенето на видеокамерата и фокусирането на обектива.

► Off

Изберете тази опция, когато не използвате преобразуващ обектив.

Wide Conversion (W)

Изберете тази опция, когато използвате широко-преобразуващ обектив.

Tele Conversion (Tr)

Изберете, когато използвате теле-преобразуващ обектив.

⚡ Забележка

- Вградената светкавица не светва или вграденото видео осветление не сработва, когато [Conversion Lens] (стр. 83) е зададен в положение, което е различно от [Off]. Не можете да използвате и [Flash] (HDR-CX360E/CX360VE/PJ30E/PJ30VE/PJ50E/PJ50VE).

Auto Back Light (Автоматично осветяване отзад)

Вашата видеокамера автоматично регулира експозицията за осветени отзад обекти.

► On

Автоматично регулира експозицията за осветени отзад обекти.

Off

Не регулира експозицията за осветени отзад обекти.

Face Detection (Разпознаване на лице)

Можете да зададете функция за автоматично разпознаване на лица от видеокамерата. В допълнение, можете да изберете кои лица ((на деца или на възрастни) да се разпознават с приоритет от видеокамерата.

Разпознава лицата на обектите и автоматично регулира фокуса/цветовете/експозицията. Също така, прецизно регулира качеството на различни части от лицата, ако записвате видеоклипове с висока разделителна способност.

► Auto

Разпознава лица, без разлика дали са детски или на възрастни.

Child Priority (C)

Разпознава и записва детски лица с приоритет.

Adult Priority (👤)

Разпознава и записва лица на възрастни с приоритет.

Off (👤)

Не разпознава лица.

⚡ Забележки

- Възможно е лицата да не бъдат разпознати в зависимост от условията на запис и настройката на вашата видеокамера.
- Възможно е [Face Detection] да не работи правилно в зависимост от условията на запис. В този случай задайте [Face Detection] в положение [Off].

💡 Съвети

- За по-ефективно представяне на функцията за разпознаване на лица, снимайте обекта при следните условия:
 - На достатъчно осветено място
 - Когато обектите не носят очила, шапка или маска
 - Когато обектите са обърнати директно срещу видеокамерата.
- Ако изберете обект, който е с приоритет, като докоснете рамката около лицето на обекта, около лицето ще се появи двойна рамка и то ще се избира с приоритет.

Smile Shutter (Разпознаване на усмивка)

Затворът се освобождава, когато видеокамерата разпознае усмивка.

▶ Dual Capture

Затворът се освобождава автоматично при разпознаване на усмивка само в случаите на запис на видеоклипове.

Always On

Затворът се освобождава, когато видеокамерата разпознае усмивка, докато устройството е в режим на запис.

Off (📷_{off})

Усмивките не се разпознават и затова изображенията не се записват автоматично.

⚡ Забележки

- Възможно е усмивките да не бъдат разпознати в зависимост от условията

на запис, обекта и настройките на видеокамерата.

Smile Sensitivity (Чувствителност при разпознаване на усмивка)

Задава чувствителността за разпознаване на усмивка, когато се използва функцията за разпознаване на усмивка.

Slight Smile

Разпознава дори лека усмивка.

▶ Normal Smile

Разпознава нормални усмивки.

Big Smile

Разпознава широки усмивки.

Flash (Светкавица) (HDR-CX360E/CX360VE/PJ30E/PJ30VE/PJ50E/PJ50VE)

Можете да изберете настройка за светкавицата, когато записвате снимки с вградената светкавица или с външната светкавица (продава се отделно), която е съвместима с вашата видеокамера.

▶ Auto

Автоматично светва, когато не достига светлина.

On (🔋)

Винаги използва светкавицата независимо от заобикалящата осветеност.

Off (📷)

Записва без да използва светкавицата.

⚡ Забележки

- Препоръчителното разстояние до обекти, когато използвате вградената светкавица, е от 0,3 m до 1,5 m.
- Отстранете праха от повърхността на светкавицата преди да я използвате. Ефектът от светкавицата може да се окаже незначителен, ако по повърхността ѝ залепне прах.
- Лампичката /CHG (светкавица/зареджана) (стр. 14) мига, когато зареждате

светкавицата, и светва, когато зареждането на батерията приключи.

- Ако използвате светкавицата на осветени места - например когато снимате обекти, осветени отзад, светкавицата може да се окаже неефективна.
- Когато зададете [Conversion Lens] (стр. 83) в положение, което е различно от [Off], вградената светкавица не светва и не можете да зададете [Flash].
- Светкавицата не светва в режим на запис на видеоклип.
- Ако използвате светкавицата, когато записвате снимки с преобразуващ обектив (продава се отделно), е възможно да се появи сянка на изображението.

Flash Level (Ниво на светкавицата) (HDR-CX360E/CX360VE/PJ30E/PJ30VE/PJ50E/PJ50VE)

Можете да зададете тази функция, когато записвате снимки, като използвате вградена светкавица или външна светкавица (продава се отделно), която е съвместима с вашата видеокамера.

High (⚡+)

Светкавицата излъчва повече светлина.

► Normal (⚡)

Low (⚡-)

Светкавицата излъчва по-малко светлина.

Red Eye Reduction (Намаляване на ефекта на червените очи) (HDR-CX360E/CX360VE/PJ30E/PJ30VE/PJ50E/PJ50VE)

Можете да зададете тази функция, когато използвате вградена светкавица или външна светкавица (продава се отделно), която е съвместима с вашата видеокамера. Можете да предотвратите ефекта на червените очи като преди запис включите светкавицата.

On (👁)

Предотвратява ефекта на червените очи.

► Off

Не предотвратява ефекта на червените очи.

⚡ Забележки

- Възможно е намаляването на ефекта на червените очи да няма желания ефект според индивидуалните различия и други условия.
- Функцията за предотвратяване на ефекта на червените очи не работи при автоматичен запис с помощта на [Smile Shutter].

Blt-in Zoom Mic (Вграден зуум микрофон)

Можете да записвате видеоклип с ясен звук спрямо зуум позицията.

► Off

Микрофонът не записва звук спрямо движението на лостчето за зуум.

On (📶)

Микрофонът записва звук спрямо движението на лостчето за зуум.

Wind Noise Reduct. (Намаляване на смущенията, причинени от вятъра)

Можете да записвате видеоклип с по-малко смущения от вятъра, като отрежете ниските честоти, които приема вграденят микрофон.

► Off

Изключва функцията за намаляване на смущенията.

On (🔊)

Включва функцията за намаляване на смущенията.

⚡ Забележки

- Ако превключите функцията [Wind Noise Reduct.] в положение [On], функцията [Blt-in Zoom Mic] автоматично се изключва.

Audio Mode (Аудио режим)



Можете да промените формата за запис на звук.

▶ 5.1ch Surround (♫5.1ch)

Записва звук с 5.1-канален звук.

2ch Stereo (♫2ch)

Записва звук с двуканален стерео звук.

Micref Level (Ниво на микрофона)



Можете да изберете ниво на микрофона, с което да запишете звука.

▶ Normal

Записва различни външни звуци, преобразувайки ги в еднакво ниво.

Low (⬇)

Записва външни звуци с голяма точност. Изберете [Low], когато желаете да записвате вълнуващ и силен звук в концертна зала и др. (Тази настройка не е подходяща за запис на разговори.)

Guide Frame (Упътваща рамка)



Можете да изведете рамката и да проверите дали обектът е хоризонтален или вертикален.

Рамката не се записва.

▶ Off

Не извежда рамката.

On

Извежда рамката.

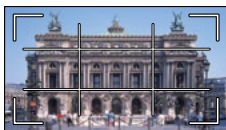

💡 Съвети

- Позиционирането на обекта в центъра на рамката балансира композицията.
- Външната рамка в [Guide Frame] показва областта на дисплея за телевизор, който не е съвместим с функцията за извеждане на всички пиксели.

Display Setting (Настройка на дисплея)



Можете да зададете продължителността за извеждане на иконите и индикаторите на LCD екрана.

▶ Auto

Извежда за около 3 секунди. Бутоните за запис и зуум се извеждат на LCD екрана.

On

Извеждат се постоянно. Бутоните за запис и зуум не се извеждат на LCD екрана.

💡 Съвети

- Иконите и индикаторите се извеждат в следните случаи.
 - Когато включите вашата видеокамера.
 - Когато докоснете LCD екрана (Освен бутоните за запис и зуум на LCD екрана).
 - Когато превключите вашата видеокамера в режим на запис на видеоклипове, снимки или режим на възпроизвеждане.

Light Bright (Яркост на осветлението) (HDR-CX360E/CX360VE/PJ30E/PJ30VE)



Можете да зададете яркост на видео осветлението.

▶ Standard

Стандартна яркост.

Bright

Изберете този режим, когато считате, че видео осветлението не е достатъчно силно.

Audio Level Display (Дисплей за аудио нивото)



Можете да изберете дали да извеждате измервателя на аудио нивото.

- ▶ **On**
Извежда измервателя на аудио нивото.



Off

Не извежда измервателя на аудио нивото.

Съвети

- Когато зададете [Audio Mode] в положение [2ch Stereo], двата измервателя (ляв и десен) за аудио нивото се преместват.

Image Quality/Size



(Опции за настройка на качеството или размера на изображенията)

Вижте “Използване на менютата” (стр. 74) за подробности относно операциите. Настройките по подразбиране са маркирани с ►.

REC Mode (Режим на запис)

Вижте стр. 37.

FrameRate (Честота на кадрите)

Можете да изберете честота на кадрите, която да използвате за запис на видеоклипове с висока разделителна способност (HD). Използването на настройката [50i] е препоръчителна за стандартен запис. Задайте първо [ Frame Rate] преди да настроите [ REC Mode] (стр. 37)

► 50i

За обикновени записи ви препоръчваме да зададете тази честота на кадрите.

50p

Можете да записвате видеоклипове като количеството данни е двойно повече отколкото при настройка 50i. Това ще ви позволи да се наслаждавате на ясни изображения. Когато възпроизвеждате на телевизионен екран видеоклип, записан с тази настройка, телевизорът трябва да е съвместим с възпроизвеждане на 50p видеоклипове. Ако телевизорът не е съвместим с възпроизвеждане на 50p видеоклипове, видеоклипът ще се изведе като 50i видеоклип.

25p*

Когато изберете тази настройка, ще получите атмосфера, близка до тази на филмовите изображения. Когато възпроизвеждате на телевизионен екран видеоклип, записан с тази настройка, телевизорът трябва да е съвместим с възпроизвеждане на 25p видеоклипове. Ако телевизорът не е съвместим с възпроизвеждане на 25p видеоклипове, видеоклипът се изведе като 50i видеоклип.

* HDR-CX360E/CX360VE/PJ30E/PJ30VE/PJ50E/PJ50VE

Забележки

- Носителят, на който можете да запазите записаното изображение, зависи от режима на запис, който сте задали. За подробности вижте стр. 38.

Съвети

- Честота на кадрите означава брой на изображенията, които се обновяват за определен период от време.

Setting (Настройка)

Вижте стр. 37.

Wide Mode (Широкоекранен режим)

Когато записвате изображения със стандартна разделителна способност, можете да изберете хоризонталното и вертикалното съотношение в зависимост от свързания телевизор. Обърнете се и към ръководството за експлоатация, приложено към вашия телевизор.

► 16:9 WIDE

Записва изображения, които ще бъдат възпроизведени на широкоекранен телевизор 16:9 в режим на пълен екран.

4:3 ()

Записва видеоклипове, които ще бъдат възпроизведени на телевизор 4:3.

Забележки

- Задайте правилно [TV TYPE] в зависимост от свързания телевизор за възпроизвеждане (стр. 93).

x.v.Color

Тази опция ви позволява да записвате с по-голям обхват на цветовете. Различни цветове, като например цветовете на цветя или тюркоазено-синият цвят на морето, ще се възпроизведат по по-реалистичен начин. Обърнете се към ръководството за инструкции на телевизора.

► Off

Записва с обикновена гама от цветове.

On ((COLOR))

Записва в x.v. Color.

⚡ Забележки



- Задайте [ x.v.Color] в положение [On], само когато записаното съдържание ще се възпроизвежда на x.v Color-съвместим телевизор.
- Ако видеоклиповете, записани с тази функция, зададена в положение [On], се възпроизвеждат на несъвместими с x.v.Color телевизори, възможно е цветовете да не се възпроизведат правилно.
- [ x.v.Color] не може да се зададе в положение [On]:
 - Когато качеството на изображението е зададено в положение стандартна разделителна способност (STD).
 - Докато записвате видеоклипове.

Image Size (Размер на изображението)

Можете да изберете размера за снимката, която ще записвате.

HDR-PJ10E/XR160E:

► 3.3M ()

Записва снимки с високо качество (2,112 x 1,584).

2.5M ()

Записва снимки с високо качество със съотношение 16:9 (2112 x 1188).

1.9M ()

Позволява ви да записвате още снимки със сравнително добро качество (1,600 x 1,200).

VGA(0.3M) ()

Записва максималния брой снимки (640 x 480).

HDR-CX360E/CX360VE/PJ30E/PJ30VE/
PJ50E/PJ50VE

► 7.1M ()

Записва снимки с високо качество (3,072 x 2,304).

5.3M ()

Записва снимки с високо качество със съотношение 16:9 (широк екран) (3,072 x 1,728).

1.9M ()

Позволява ви да записвате още снимки със сравнително добро качество (1,600 x 1,200).

VGA(0.3M) ()

Записва максималния брой снимки (640 x 480).

⚡ Забележки

- Зададеният размер на изображението е ефективен, когато лампичката  (Снимки) свети.

Playback Function

(Опции за възпроизвеждане)

Вижте “Използване на менютата” (стр. 74) за подробности относно операциите.

Event View (Преглед на събития)

Вижте стр. 29.

Map View (Преглед на карта)
(HDR-CX360VE/PJ30VE/J50VE) 

Вижте стр. 49.

Highlight Movie (Видеоклип с акценти)

Вижте стр. 42.

 Scenario (Плейлист)

Вижте стр. 43.

Edit/Copy

(Опции за редактиране)

Вижте “Използване на менютата” (стр. 74) за подробности относно операциите.

Delete (Изтриване)

Вижте стр. 51.

Protect (Защита)

Вижте стр. 52.

Copy (Копиране)

Вижте стр. 53.

Direct Copy (Директно копиране)

Вижте стр. 66.



Setup

(Други настройки)

Вижте “Използване на менютата” (стр. 74) за подробности относно операциите. Настройките по подразбиране са маркирани с ►.

Media Select (Избор на носител)



Вижте стр. 21.

Media Info (Информация за носител)



Можете да проверите оставащото време за запис при всеки режим за запис на носител за видеоклипове, а също и приблизителното свободно или използвано място на носител за запис.

За да изключите дисплея

Докоснете .

Забележки

- Тъй като има област, в която се съхраняват файловете за управление, използваното място не се извежда като 0%, дори когато извършите операцията [Format] (стр. 91).

Съвети

- Извежда се само информацията за избрания носител в [Media Select] (стр. 21). Променете настройката за носител, ако е необходимо.

Format (Форматиране)



Форматирането изтрива всички видеоклипове и снимки, за да възстанови свободното място. Изберете носител за запис, който ще форматирате, докоснете → .

Забележки

- За тази операция свържете видеокамерата с мрежата от 220 V, като използвате променливотоковия адаптер, приложен в комплекта (стр. 16).
- За да избегнете загуба на важни изображения, запишете изображенията преди да форматирате носител за запис.
- Защитените видеоклипове и снимки също ще бъдат изтрети.
- Когато на екрана се изведе индикация [Executing...], не затваряйте LCD панела,

не работете с бутоните на видеокамера, не изключвайте променливотоковия адаптер и не вадете картата с памет от вашата видеокамера. (По време на форматиране на картата с памет лампичката за достъп свети или мига.)

За да предотвратите възстановяването на данни от вградения носител на запис

Операцията [Empty] ви позволява да записвате неразбираеми данни върху вградения носител на запис на видеокамерата. По този начин възстановяването на оригиналните данни може да се окаже много трудно. Когато изхвърляте или сменят собствеността на видеокамерата, препоръчваме ви да извършвате процедурата [Empty].

Когато вграденият носител на запис е избран в екрана [Format], докоснете [Empty].

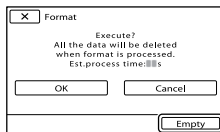

Забележки

- Свържете променливотоковия адаптер към мрежата от 220 V. Не можете да извършите [Empty], ако променливотоковият адаптер не е свързан към мрежата от 220 V.
- За да предотвратите загуба на важни изображения, запазете изображенията на компютър или друго устройство преди да извършите [Empty].
- Изключете всички кабели, освен променливотоковия адаптер. Не изключвайте променливотоковия адаптер по време на операцията.
- Докато изтривате данни, не удряйте и не излагайте на вибрации видеокамерата.
- Можете да проверите на LCD екрана времето, за което видеокамерата ще изтрие данните.

- Ако отмените операцията [Empty], докато индикацията [Executing...] е изведена на екрана, следващия път, когато използвате видеокамерата, не забравяйте да извършете операциите [Format] или [Empty].

Repair Img. DB F.



Вижте стр. 105, 109.

File Number (Номер на файла)



Можете да изберете начина на задаване на номера на файловете за снимки.

► Series

Номерира файловете със снимки в последователност. Номерата се повишават с всяко записване на снимки.

Дори когато смените носителя с друг, номерирането на файловете продължава да се увеличава.

Reset

Поставя номерация в последователност като следва възходящата номерация на настоящия носител.

Когато смените носителя с друг, номерата на файловете се нулират за всеки носител..

Data Code (Код с данни)



По време на възпроизвеждане вашата видеокамера извежда информация (Date/Time, Camera Data, Coordinates*), която се записва автоматично по време на записа.

► Off

Кодът с данните не се извежда.

Date/Time

Извежда датата и часа.

Camera Data

Извежда данните за настройките на видеокамерата.

Coordinates*

Извежда координатите.

Date/Time (Дата/Час)

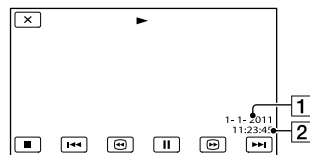

1 Дата

2 Час

Camera Data (Данни на видеокамерата) Видеоклип

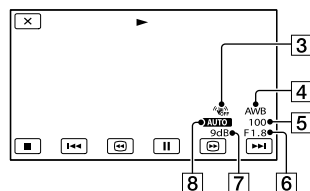
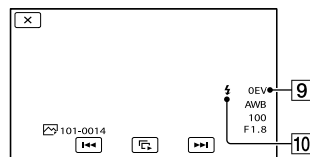

Photo (Снимка)



3 Режим на устойчиво снимане изключен

4 Баланс на бялото

5 Скорост на затвора

6 IRIS (Отвор на диафрагмата)

7 Усилване

8 Осветеност

9 Стойност на експозицията

10 Светкавица

* HDR-CX360VE/PJ30VE/PJ50VE

Coordinates (HDR-CX360VE/PJ30VE/PJ50VE)

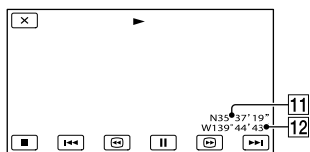

11 Географска ширина



12 Географска дължина

Съвети

- Кодът на данните се извежда на телевизионния екран, ако свържете видеокамерата към телевизор.
- Индикаторът преминава през следните състояния, когато натиснете DATA CODE на безжичното устройство за дистанционно управление (HDR-CX360E/CX360VE/PJ10E/PJ30E/PJ30VE/PJ50E/PJ50VE): [Date/Time] → [Camera Data] → [Coordinates] (HDR-CX360VE/PJ30VE/PJ50VE) → [Off] (без индикация).
- В зависимост от носителя на запис се извежда индикацията [--:--:--].

Volume (Сила на звука)



Можете да регулирате нивото на силата на звука, като докоснете  / .

TV Type (Картина на телевизора)



В зависимост от свързания телевизор трябва да преобразувате сигнала, когато възпроизвеждате изображение. Записаните изображения се възпроизвеждат, както е указано на следните илюстрации.

▶ 16:9

Изберете, за да прегледате вашите видеоклипове на 16:9 (широкоекранен) телевизор. Записаните видеоклипове и снимки се възпроизвеждат както е описано по-долу.

Видеоклипове и снимки, записани в 16:9 (широкоекранен) режим	Видеоклипове и снимки, записани в 4:3 режим
--	---



4:3

Изберете, за да прегледате вашите видеоклипове на 4:3 стандартен телевизор. Записаните видеоклипове и снимки се възпроизвеждат както е описано по-долу.

Видеоклипове и снимки, записани в 16:9 (широкоекранен) режим	Видеоклипове и снимки, записани в 4:3 режим
--	---



Забележки

- Хоризонталното и вертикално съотношението на екрана за изображенията, записани с висока разделителна способност (HD), е 16:9.

Component (Компонент)



Изберете [Component], когато свързвате вашата видеокамера към телевизор с компонентен входен жак.

576i

Изберете, когато свързвате вашата видеокамера към телевизор с компонентен входен жак.

► 1080i/576i

Изберете, когато свързвате вашата видеокамера към телевизор с компонентен входен жак, който може да възпроизвежда 1080i сигнал.

1080p/576i

Изберете, когато свързвате вашата видеокамера към телевизор с компонентен входен жак, който може да възпроизвежда 1080p сигнал.

HDMI Resolution (HDMI резолюция)



Изберете резолюция за изведеното изображение, когато свързвате вашата видеокамера към телевизор с HDMI кабел (продава се отделно).

► Auto

Нормална настройка (Извежда автоматично сигнала в зависимост от телевизора)

1080p/576p

Извежда видеоклипове с висока разделителна способност (HD) с 1080p сигнал и видеоклипове със стандартна разделителна способност (STD) с 576p сигнал.

1080i/576i

Извежда видеоклипове с висока разделителна способност (HD) с 1080i сигнал и видеоклипове със стандартна разделителна способност (STD) с 576i сигнал.

720p/576p

Извежда видеоклипове с висока разделителна способност (HD) с 720p сигнал и видеоклипове със стандартна разделителна способност (STD) с 576p сигнал.

576p

Извежда 576p сигнал.

576i

Извежда 576i сигнал.

⚙ Забележки

- Когато [Frame Rate] е зададен в положение [50p] и [HDMI Resolution] е зададен в положение [720p/576p] или [576p], HDMI сигналите не могат да се извеждат по време на записа.

CTRL FOR HDMI (Контрол за HDMI)



Когато свържете видеокамерата към телевизор, съвместим с "BRAVIA" Sync, посредством HDMI кабел (продава се отделно), можете да възпроизвеждате видеоклипове на вашата видеокамера, като насочите устройството за дистанционно управление на вашия телевизор към телевизора (стр. 35).

► On

Управява вашата видеокамера с устройството за дистанционно управление на телевизора.

Off

Не управлява вашата видеокамера с устройството за дистанционно управление на телевизора.

USB Connect (USB връзка)



Изберете тази опция, когато [USB Select] не се извежда на LCD екрана, като свържете видеокамерата към компютър чрез вградения USB кабел. Вижте стр. 71.

USB Connect Setting (Настройки на USB връзката) ⇄

Можете да зададете режим на USB трансфер за връзка на видеокамерата към компютъра или друго USB устройство.

► Auto

Видеокамерата автоматично избира режима на USB трансфер в зависимост от свързаното устройство

Mass Storage

Този режим на USB трансфер е съвместим с много видове USB устройства.

MTP

Този режим на USB трансфер е съвместим с определени видове компютри.

⚡ Забележки

- Когато свържете видеокамерата към други устройства, като използвате [MTP] режим, видеоклиповете, които са записани със същото качество като избраното (избира се в менюто [HDMI / S-VIDEO Setting]), могат да се извеждат само на свързаното устройство.
 - Когато видеокамерата е свързана към външно устройство в [MTP] режим, файловете с видеоклипове ще се извеждат със записана дата, въпреки че част от информацията като например информацията за областта няма да може да се изведе на свързаното устройство. За да прехвърлите изображения от видеокамерата на вашия компютър, използвайте приложения софтуер "PMB".
 - Ако прозорецът "Device Stage*" не се отвори, когато свържете видеокамерата към компютър с операционна система Windows 7, задайте [USB Connect Setting] в положение [Auto].
- * "Device Stage" е меню в Windows 7, което се използва за управление на устройства (видеокамера, фотоапарат и др.), които са свързани към компютъра.

USB LUN Setting (USB LUN настройка) ⇄

Подобрява съвместимостта с външните устройства, като ограничава функциите на USB връзката.

► Multi

Използвайте тази настройка за обикновени операции.

Single

Опитайте тази настройка само ако не можете да свържете към външно устройство.

⚡ Забележки

- Когато използвате "PMB Portable", за да качвате изображения в Интернет, уверете се, че сте задали [USB LUN Setting] в положение [Multi].

Disc Burn (Записване на диск) ⇄

Вижте стр. 58.

Beep (Звуков сигнал) 🔧

► On

Когато започнете/спирате запис или боравите със сензорния панел, прозвучава звуков сигнал.

Off

Отменя звуковия сигнал.

LCD Brightness 🔧

Можете да регулирате осветеността на LCD екрана.

► Normal

Нормална настройка (Нормална осветеност)

Bright

Изберете тази настройка, когато LCD екранът не е достатъчно осветен.

Съвети

- Тази настройка не влияе по какъвто и да е начин върху записаните изображения.

Your Location (Вашето местоположение) (HDR-CX360VE/PJ30VE/PJ50VE)

Вижте стр. 50.

GPS Setting (GPS настройка) (HDR-CX360VE/PJ30VE/PJ50VE)

Можете да изберете дали видеокамерата да приема или не GPS сигнали (стр. 47).

- ▶ **On**
Приема GPS сигнали.
- Off**
Не приема GPS сигнали.

Забележки

- Ако зададете [GPS Setting] в положение [Off], информацията за местоположението, която е записана преди това, ще бъде невалидна. Информацията за местоположението няма да се записва, докато локализацията не приключи успешно, след като зададете ключа [GPS Setting] в положение [On].

REC Lamp (Лампичка за запис) (HDR-CX360E/CX360VE/PJ30E/PJ30VE/PJ50E/PJ50VE)

Можете да зададете настройка за включването и изключването на лампичката за записа отпред на видеокамерата.

- ▶ **On**
Лампичката за запис на видеокамерата светва.
- Off**
Лампичката за запис на видеокамерата не светва.

Remote Ctrl (Устройство за дистанционно управление) (HDR-CX360E/CX360VE/PJ10E/PJ30E/PJ30VE/PJ50E/PJ50VE)

- ▶ **On**
Изберете тази опция, когато използвате приложеното устройство за дистанционно управление (стр. 126).
- Off**
Изберете тази опция, когато не използвате приложеното устройство за дистанционно управление.

Съвети

- Изберете [Off], когато желаете да предотвратите случайното отговаряне на команда от друго устройство за дистанционно управление.

A. Shut Off (Автоматично изключване)

Можете да зададете автоматично изключване на вашата видеокамера, когато в продължение на приблизително 5 минути не извършвате никаква операция с нея.

- ▶ **On**
Видеокамерата автоматично се изключва.
- Off**
Видеокамерата не се изключва автоматично.

Забележки

- Когато включите видеокамерата в мрежата от 220 V, видеокамерата не се изключва автоматично.

Power On By LCD (Включване на захранването чрез LCD екрана)

Можете да настроите видеокамерата си да се включва и изключва, когато отворите и затворите LCD екрана.

► On

Видеокамерата се включва и изключва, когато отворите и затворите LCD екрана.

Off

Видеокамерата не се включва и изключва, когато отворите и затворите LCD екрана.

Language Setting (Настройка на езика)

Можете да избирате езика, на който да се извеждат надписите на LCD екрана.

💡 Съвети

- Вашата видеокамера предлага [ENG[SIMP]] (опростен английски) за случаите, в които не можете да откриете родния си език измежду изброените в списъка езици.

Calibration (Настройка)

Вижте стр. 119.

Drop Sensor (Датчик за смущения) (HDR-PJ50E/ PJ50VE/XR160E)

Вашата видеокамера разпознава, че е била изпусната и защитава вградения твърд диск.

► On

Включва датчика за смущения. Когато датчикът усети смущения във видеокамерата, се активира функция за защита на вътрешния твърд диск на устройството и е възможно да не успеете да записвате/възпроизведате изображения. Когато се разпознаят смущения, се извежда индикацията .

Off

Изключва датчика за смущения.

🔒 Забележки

- Задайте [Drop Sensor] в положение [On], когато използвате видеокамерата. В противен случай, когато изпуснете видеокамерата, можете да повредите твърдия диск.
- Датчикът за смущения се активира в ситуации на безтегловност. Когато записвате изображения в такива ситуации, като например возейки се на скоростно влакче или при гмуркане, можете да зададете [Drop Sensor] в положение [Off], за да изключите датчика.

Battery Info (Информация за батерията)

Можете да проверите оставащия капацитет на батерията.

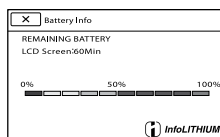

За да затворите екрана с информация за батерията.

Докоснете .

Demo Mode (Демонстрационен режим)

Когато видеокамерата е свързана към мрежата от 220 V и не се извършва операция за около 10 минути, а е зададен режим на запис на видеоклипове или режим на преглед на събития, започва възпроизвеждане на демонстрационния видеоклип.

► On

Демонстрацията се активира.

Off

Демонстрацията не се активира.

🔒 Забележки

- В настройките по подразбиране, демонстрационният клип е в индекса със събития. Ако изтриете демонстрационния

клип, не можете да го възстановите.

- Видеоклип, който сте записали, може да бъде регистриран като демонстрационен клип, ако отговаря на следните условия:
 - Ако видеоклипът е защитен
 - Ако видеоклипът е първият изведен е скрана за преглед на събития
 - Ако видеоклипът е записан е във вградения носител на запис
 - Ако видеоклипът е записан е с висока разделителна способност (HD)

Съвети

- Когато зададете тази опция в положение [On] и докоснете **OK**, демонстрацията се активира.
- Демонстрацията ще бъде прекъсната в случаи като описаните по-долу. (Тя се появява отново, ако не извършвате операция за около 10 минути.)
 - Когато натиснете START/STOP или PHOTO.
 - Когато докоснете екрана по време на демонстрация.
 - Когато натиснете  (Преглед на изображения).
 - Когато натиснете MODE
 - Когато работите със зум лостчето (само когато използвате проектора).

Date & Time Setting (Настройки на датата и часа)

■ Date & Time (Дата и час)

Можете да изберете един от 4-те вида формат на извеждане на датата и часа.

■ Summer Time (Лятно часово време)

Можете да промените настройката без да спирате часовника. Задайте в положение [On], за да преместите часовника с един час напред.

▶ Off

Не задава функцията за лятно часово време.

On

Задава функцията за лятно часово време.

■ Date & Time (Дата и час)

Вижте стр. 18.

Area Setting (Настройка на областта)

Можете да настроите часовата разлика без да спирате часовника. Когато използвате видеокамерата в чужбина, задайте географската област, в която се намирате. Обърнете се към “Световна часова разлика” на стр. 113.

HDR-CX360E/PJ10E/PJ30E/PJ50E/XR160E

▶ Home

Изберете тази опция, когато планирате да използвате видеокамерата там, където живеете.

Destination

Изберете тази опция, ако желаете да използвате видеокамерата, когато настройка за областта е различно място.

Съвети

- Ако често посещавате определено място и желаете да използвате видеокамерата с настройка за областта, зададена за това място, ще бъде полезно, ако прибавите мястото в настройката [Destination].

HDR-CX360VE/PJ30VE/PJ50VE

Можете да зададете областта.

Съвети

- Ако зададете [Auto Area ADJ] в положение [On], настройката за областта (дата и час) ще се регулира автоматично, използвайки GPS сигналите.

Auto Clock ADJ (Автоматична настройка на часовника)

Вашата видеокамера ще поддържа точния час като събира информация за часа от GPS сателитите.

- ▶ **On**
Автоматично регулира часовника.
- Off**
Не регулира часовника, като използва GPS системата.

Забележки

- Преди да използвате видеокамерата, трябва да зададете датата и часа (стр. 18).
- Възможно е да има разминавания от няколко секунди, дори ако сте включили [Auto Clock ADJ].
- Тази функция автоматично регулира часа, когато видеокамерата приема GPS сигнали и успешно е приключила локализацията, докато захранването е включено. След като зададете часа, той няма да се настройва до следващия път, когато отново включите видеокамерата.
- В зависимост от страната/региона, избрана/н за видеокамерата, е възможно часовникът да не се настройва автоматично, когато използвате GPS системата. В този случай задайте [Auto Clock ADJ] в положение [Off].

Auto Area ADJ (Автоматична настройка на областта) (HDR-CX360VE/PJ30VE/PJ50VE)

Вашата видеокамера автоматично компенсира разликата във времето в настоящата област, ако разпознае такава, като събира информация за настоящото местоположение от GPS сателитите.

- ▶ **On**
Автоматично компенсира разликата във времето за настоящата област.
- Off**
Не компенсира автоматично разликата във времето за настоящата област.

Забележки

- Преди да използвате видеокамерата, трябва да зададете датата и часа (стр. 18).
- Възможно е да съществува разминаване от няколко секунди, дори когато опцията [Auto Area ADJ] е включена.
- Възможно е видеокамерата да не успее автоматично да компенсира часовата разлика в зависимост от страната/региона, избрани за видеокамерата. В този случай настройте [Auto Area ADJ] в положение [Off].

? Отстраняване на проблеми

Ако се сблъскате с проблем, докато използвате видеокамерата, следвайте стъпките, описани по-долу.

① Проверете списъка (стр. 100 до 110), както и вашата видеокамера.

② Изключете източника на захранване, включете го отново след около 1 минута и включете видеокамерата.

③ Натиснете RESET (стр. 125), като използвате остър предмет, и включете видеокамерата. Ако натиснете RESET, всички настройки, включително тези на часовника, се нулират.

④ Свържете се с вашия доставчик или упълномощен сервиз на Sony.

- В зависимост от проблема е възможно да се наложи смяна или форматиране на вградения носител на запис на вашата видеокамера (вградена памет (HDR-CX360E/CX360VE/PJ10E/PJ30E/PJ30VE) или твърд диск (HDR-PJ50E/PJ50VE/XR160E)). В този случай данните, записани на вградения носител, ще бъдат изтрити. Уверете се, че сте запазили данните от вградения носител на друг носител преди да изпратите видеокамерата за поправка. Sony не носи отговорност и няма да компенсира загуба на данни от вградения носител на данни.
- С цел подобряване на състоянието на устройството, при поправка на видеокамерата е възможно да се наложи проверката на минимално количество данни от вградения носител на запис на видеокамерата. Доставчикът на Sony няма да копира или запазва вашите данни.
- Общи операции/Безжично устройство за дистанционно управление (HDR-CX360E/CX360VE/PJ10E/PJ30E/PJ30VE/PJ50E/PJ50VE).....стр. 100

- Батерии/Източници на захранване.....стр. 101
- LCD екран.....стр. 102
- Карта с паметстр. 103
- Записстр. 103
- Възпроизвежданестр. 104
- Възпроизвеждане на изображения, запазени на картата с памет, на други устройства.....стр. 105
- Редактиране на видеоклипове/снимки на видеокамератастр. 106
- Преглед на изображения на телевизор.....стр. 106
- Копиране/Свързване към други устройства.....стр. 106
- Свързване към компютърстр. 106

Общи операции/Безжично устройство за дистанционно управление (HDR-CX360E/CX360VE/PJ10E/PJ30E/PJ30VE/PJ50E/PJ50VE)

Захранването не се включва

- Прикрепете заредена батерия във видеокамерата (стр. 14).
- Щекерът на променливотоковия адаптер е изключен от мрежата. Свържете го към мрежата от 220 V (стр. 14).

Видеокамерата не работи, дори когато захранването е включено.

- Устройството има нужда от няколко секунди след като бъде включено, за да се подготви за запис. Това не е неизправност.
- Изключете променливотоковия адаптер от контакта или извадете батерията. След около 1 минута свържете отново. Ако видеокамерата все още не функционира, натиснете бутона RESET (стр. 125) с остър предмет. (Ако натиснете бутона RESET, всички настройки, включително настройките на часовника, се връщат в положенията си по подразбиране.)
- Температурата на вашата видеокамера е изключително висока. Изключете устройството и го оставете за известно време на хладно място.
- Температурата на видеокамерата е крайно ниска. Оставете видеокамерата включена.

Изключете устройството и го преместете на топло място; след известно време отново включете захранването.

Настройките в менюто автоматично се променят.

- Докато функцията за автоматични настройки е включена, някои настройки в менюто, които се отнасят до качеството на изображението, ще се променят автоматично.
- Следните опции в менюто се връщат в стойностите си по подразбиране, когато преминавате от режим на запис на видеоклипове и снимки в режим на възпроизвеждане.
 - [Fader]
 - [Self-Timer]
 - [Tele Macro]

Видеокамерата загарява.

- Видеокамерата загарява по време на работа. Това не е индикация за неизправност.

Когато разклатите видеокамерата, може да се чуе потракване.

- Ако чуете шум, когато включите видеокамерата и я поставите в режим на запис на видеоклипове/снимки, звукът се произвежда от движението на вътрешния механизъм на обектива. Това не е неизправност.

Функцията за автоматични настройки е отменена.

- Функцията за автоматични настройки се отменя, ако промените следните настройки:
 - [Smth Slw REC]
 - [Golf Shot]
 - [White Balance]
 - [Spot Meter/Fcs]
 - [Spot Meter]
 - [Spot Focus]
 - [Exposure]
 - [Focus]
 - [Low Lux]

- [Scene Selection]
- [Tele Macro]
- [SteadyShot]
- [SteadyShot]
- [Auto Back Light]
- [Face Detection]

Приложеното безжично устройство за дистанционно управление не работи (HDR-CX360E/CX360VE/PJ10E/PJ30E/PJ30VE/PJ50E/PJ50VE).

- Задайте [Remote Ctrl] в положение [On] (стр. 96).
- Поставете батерията в отделениято, като съобразите поляритета +/- и означенията +/- (стр. 127).
- Отстранете препятствията между безжичното устройство за дистанционно управление и сензора за дистанционно управление.
- Не насочвайте сензора за дистанционно управление към източници на силна светлина като например директно към слънцето. Ако го направите, безжичното устройство за дистанционно управление може да не функционира правилно.

Когато използвате приложеното безжично устройство за дистанционно управление (HDR-CX360E/CX360VE/PJ10E/PJ30E/PJ30VE/PJ50E/PJ50VE), друго DVD устройство получава повреда.

- Изберете режим на управление за дистанционното управление, различен от DVD 2 за вашето DVD устройство, или покрийте сензора на вашето DVD устройство с черна хартия.

Батерии/Източници на захранване

Захранването внезапно се изключва.

- Използвайте променливотоков адаптер.
- В настройката по подразбиране, когато изминат приблизително 5 минути без

да сте извършили никаква операция с видеокамерата, устройството автоматично се изключва (A. Shut Off). Променете настройката на функцията [A. Shut Off] (стр. 96) или отново включете захранването.

- Заредете батерията (стр. 14).

Лампичката CHG (зареждане) или $\frac{4}{4}$ /CHG (светкавица/зареждане) не свети по време на зареждане на батерията

- Затворете LCD екрана (стр. 14).
- Поставете правилно батерията във видеокамерата (стр. 14).
- Свържете правилно захранващия кабел към контакта.
- Зареждането на батерията е приключило (стр. 14).

Лампичката CHG (зареждане) или $\frac{4}{4}$ /CHG (светкавица/зареждане) мига по време на зареждане на батерията.

- Ако температурата на батерията е твърде висока или ниска, възможно е да не успеете да я заредите (стр. 116).
- Поставете правилно батерията (стр. 14). Ако проблемът продължи, изключете променливотоковия адаптер от мрежата от 220 V и се свържете с вашия доставчик или с упълномощен сервиз на Sony. Батерията може да е повредена.

Индикаторът за оставащия заряд на батерията не показва вярното време.

- Температурата на околната среда е прекалено висока или прекалено ниска. Това не е неизправност.
- Батерията не е заредена достатъчно. Заредете отново батерията докрай. Ако проблемът продължи, сменете батерията с нова (стр. 117).
- В зависимост от околните условия, възможно е указаното време да не е вярно.

Батерията се изтощава бързо.

- Температурата на околната среда е твърде висока или ниска. Това не е неизправност.

- Батерията не е заредена достатъчно. Отново заредете батерията напълно. Ако проблемът продължи, сменете батерията с нова (стр. 117).

LCD екран

Опциите в менюто са изведени в сиво.

- Не можете да изберете опциите, които са изведени в сиво, за настоящия запис/възпроизвеждане.
- Някои функции не могат да се използват едновременно.

Бутоните не се извеждат на сензорния панел.

- Докоснете леко LCD екрана.
- Натиснете DISPLAY на безжичното устройство за дистанционно управление (HDR-CX360E/CX360VE/PJ10E/PJ30E/PJ30VE/PJ50E/PJ50VE) (стр. 126).
- Докато използвате проектора, натиснете PROJECTOR, за да спрете проектирането на изображения (HDR-PJ10E/PJ30E/PJ30VE/PJ50E/PJ50VE).

Бутоните на сензорния панел не работят правилно или не работят изобщо.

- Настройте сензорния панел ([Calibration]) (стр. 119).

Бутоните на сензорния панел бързо изчезват.

- Задайте [Display Setting] в положение [On] (стр. 86).

На екрана се появяват точки под формата на решетка.

- Тези точки са нормален резултат при процеса на производство на видеокамерата и не влияят на записа по никакъв начин.

Карта с памет

При използване на картата с памет не можете да извършвате различните функции.

- Ако използвате карта с памет, форматирана с компютър, форматирайте отново картата посредством вашата видеокамера (стр. 91).

Не можете да изтривате изображения, запазени на картата с памет.

- Максималният брой изображения, който можете да изтриете наведнъж в индекс екран, е 100.
- Изображения, защитени на друго устройство, не могат да бъдат изтривани.



Името на файла с данните не се извежда правилно или мига.

- Файлът е повреден.
- Видеокамерата не поддържа формата на файла (стр. 115).

Запис

Вижте също раздела “Карта с памет” (стр. 102)



При натискането на бутона START/STOP или PHOTO не се записват изображения.

- Извежда се екранът за възпроизвеждане. Натиснете MODE, за да включите лампичката  (Видеоклип) или  (Снимка) (стр. 24).
- Вашата видеокамера записва изображението, което сте запазили на носителя. Не можете да извършвате нови записи по същото време.
- Записващият носител е пълен. Изтрийте ненужните изображения (стр. 51).
- Общият брой снимки и видеоклипове надвишава капацитета на видеокамерата. Изтрийте ненужните изображения (стр. 51).
- Докато [Drop Sensor] е включен (стр. 97), записът на изображения може да се окаже невъзможен (HDR-PJ50E/PJ50VE/XR160E).
- Температурата на видеокамерата се е

повишила твърде много. Изключете устройството и го оставете за известно време на хладно място.

- Температурата на видеокамерата се е понижала твърде много. Изключете устройството и го оставете за известно време на топло място. След това включете отново видеокамерата.

Не можете да записвате снимки.

- Не можете да записвате снимки заедно с:
 - [Smth Slw REC]
 - [Golf Shot]
 - [ Fader]
- Видеокамерата не може да записва снимки, докато е в режим на запис на видеоклипове, в зависимост от избраните [ REC Mode] или [ Frame Rate].



Лампичката за достъп свети или мига, дори когато приключите записа.

- Видеокамерата записва сцената, която току-що сте заснели на носителя на запис.

Ъгълът на запис се различава.

- Ъгълът на запис се различава в зависимост от състоянието на вашата видеокамера. Това не е неизправност.

Светкавицата не работи (HDR-CX360E/CX360VE/PJ30E/PJ30VE/PJ50E/PJ50VE).

- Не можете да използвате светкавицата, когато:
 - лампичката  (видеоклип) е включена
 - [Conversion Lens] е зададен в положение, различно от [Off].
- Дори ако сте избрали режим на автоматична светкавица или  (Автоматично намаляване на ефекта на червените очи), не можете да използвате светкавица заедно с функциите:
 - [Spot Meter/Fcs]
 - [Spot Meter]
 - [Manual] в [Exposure]
 - [Twilight], [Sunrise&Sunset], [Fireworks], [Landscape], [Spotlight], [Beach] или [Snow] в [Scene Selection]

Действителното време за запис на видеоклипове е по-кратко от очакваното време за запис на носителя на запис.

- Когато записвате бързо-движещ се обект, в зависимост от условията на запис е възможно времето за запис да намалее.

Видеокамерата спира да работи.

- Температурата на видеокамерата се е повишила твърде много. Изключете устройството и го оставете за известно време на хладно място.
- Температурата на видеокамерата се е понижила твърде много. Изключете устройството и го оставете за известно време на топло място. След това я включете отново.
- Ако продължавате да излагате видеокамерата на вибрации, записът може да спре.

Съществува времева разлика между точката, в която сте натиснали бутона START/STOP, и точката, в която започва/спира записаният видеоклип.

- Възможно е да възникне лека времева разлика между точката, в която сте натиснали бутона START/STOP, и точката, в която започва/спира записаният видеоклип. Това не е неизправност.

Съотношението на екрана за видеоклип (16:9 (широк екран)/4:3) не може да се променя.

- Не можете да промените съотношението на екрана за видеоклип, когато записвате с висока разделителна способност (HD) в 16:9 (широкоекранен) режим.

Функцията автоматично фокусиране не работи.

- Задайте [Focus] в положение [Auto] (стр. 79).
- Условията за снимане не са подходящи за режим на автоматично фокусиране. Настройте фокуса ръчно (стр. 79).

Функцията SteadyShot (Устойчиво снимане) не работи.

- Задайте [SteadyShot] в положение [Active] или [Standard], [SteadyShot] в положение

[On] (стр. 82).

- Възможно е функцията за устойчиво снимане да не действа при силно клатене на камерата, дори ако сте задали [SteadyShot] в положение [Active] или [Standard], [SteadyShot] в положение [On].

Обект, преминаващ много бързо пред обектива, изглежда размазан.

- Този феномен се нарича “фокусна равнина”. Това не е неизправност. Поради начина, по който матрицата (CMOS матрица) чете сигналите от изображението, и в зависимост от условията на запис, обектът, който бързо минава пред обектива, може да изглежда замъглен.

Появяват се хоризонтални ленти на изображението.

- Този феномен се появява, ако записвате при осветление от флуоресцентни, натриеви или живачни лампи. Това не е неизправност.

Когато записвате телевизионен или компютърен екран, се появяват черни ленти

- Задайте [SteadyShot] в положение [Active] (стр. 82).

Не можете да регулирате [LCD Brightness].

- Не можете да регулирате [LCD Brightness], когато:
 - LCD панелът е затворен с LCD екрана навън.
 - Захранването идва от променливотоковия адаптер.

Звукът не се записва правилно.

- Ако изключите външния микрофон и др. по време на запис на видеоклипове, звукът може да не се записва правилно.
- Свържете микрофона отново по същия начин както при записа на видеоклипове.

Възпроизвеждане

Изображенията не могат да се възпроизведат.

- Изберете носителя на запис и качеството на видеоклипа, който желаете да възпроизведате (стр. 21).
- Изберете качеството на видеоклипа, който желаете да възпроизведате (стр. 37).
- Възможно е да не успеете да възпроизведате изображения, записани на други устройства. Това не е неизправност.



Не можете да възпроизведате снимки.

- Вашата видеокамера не може да възпроизвежда снимки, ако сте променяли файлове и папки, или ако изображенията са обработвани с компютър. (Името на файла мига, когато прегледате снимки.) Това не е неизправност.

Индикацията  се извежда върху миниатюрното изображение.

- Възможно е тази индикация да се изведе на снимки, които са записани с друго оборудване, или на такива, които са редактирани на компютър и др.
- Извадили сте батерията или сте отстранили променливотоковия адаптер, докато иконата на носителя в горния десен ъгъл на екрана мига или преди лампичката за достъп да се изключи след записа. Тази операция може да повреди данните с изображението. Ако това се случи, ще се изведе индикация .

Индикацията  се извежда върху миниатюрното изображение.

- Възможно е файлът с базата данни за изображенията да е повреден. Проверете файла с базата данни, като докоснете  (MENU) → [Setup] →  (Media Settings) → [Repair Img.DB F.] → носител на запис. Ако индикацията все още се извежда, изтрийте изображението, маркирано с  (стр. 51).

Когато възпроизведате, не се чува звук или звукът се чува много слабо.

- Усилете звука (стр. 31).
- Когато при запис на звук [Micref Level] (стр. 86) е зададен в положение [Low], записаният звук може да се чува много слабо.

- Звукът не се записва, когато записвате с настройките [Smth Slw REC] или [Golf Shot].

Звукът от ляво и от дясно се извежда небалансиран, когато възпроизведате на компютри и други устройства.

- Променете вида на преобразуване на звука (вида на смесването), когато възпроизведате двуканални стерео устройства. За подробности вижте ръководството с инструкции, приложено към вашето устройство за възпроизвеждане.
- Променете звука в двуканален, когато създавате диск, като използвате приложения софтуер “PMB”.
- Това се случва, когато звукът, записан в 5.1-канален съраунд, се преобразува в двуканален (нормален стерео звук) с помощта на компютър или друго устройство. Това не е неизправност.
- Запишете звука, като зададете [Audio Mode] в положение [2ch Stereo] (стр. 85).

Демонстрационните видеоклипове не могат да се възпроизведат.

- Изберете вградения носител на запис за записващ носител и изберете качество на изображението с висока разделителна способност (HD).
- Демонстрационният видеоклип е бил изтрит.

Видеоклипът се възпроизвежда автоматично.

- Видеоклиповете се възпроизведат автоматично като демонстрационни филми, когато записаното изображение отговаря на определените условия на вашата видеокамера (стр. 97). Това не е неизправност.

Възпроизвеждане на изображения, запазени на картата с памет, на други устройства

Изображенията не могат да се възпроизведат или карта с памет не се разпознава.

- Устройството за възпроизвеждане не поддържа възпроизвеждане на картите с памет (стр. 4).

Редактиране на видеоклипове/ снимки на вашата видеокамерата

Не можете да редактирате.

- Не можете да редактирате поради състоянието на изображението.

Не можете да разделите видеоклипа.

- Видеоклипът не може да бъде разделен, ако е твърде кратък.
- Не можете да разделяте защитен видеоклип.

Не можете да запазвате снимка от видеоклип.

- Капацитетът на носителя на запис, където желаете да запазите снимката, е изчерпан.

Преглед на изображения на телевизор

Не можете да гледате изображения или да слушате звук на свързан телевизор.

- Когато използвате компонентен A/V кабел, задайте [Component] в зависимост от изискванията на свързаното оборудване (стр. 93).
- Когато използвате компонентен видео щекер, уверете се, че червеният и белият щекери на A/V свързващия кабел са свързани (стр. 33).
- Изображенията не се извеждат от жака HDMI OUT, ако на тях има записани сигнали за защита на авторските права.
- Когато използвате S VIDEO щекер, се уверете, че сте свързали червените и белите щекери на A/V свързващия кабел (стр. 34).

Горният, долният, десният и левият краища на изображението са леко отрязани на свързания телевизор.

- LCD екранът на вашата видеокамера може да изведе записаните изображения на цял екран (извеждане на всички пиксели). Въпреки това е възможно тази функция да причини леко подрязване в горния, долния, десния и левия краища на изображението, когато възпроизвеждате на телевизор, който не е съвместим с функцията за извеждане на всички пиксели.

- Препоръчваме ви да записвате изображения, като за насока използвате външната рамка на [Guide Frame] (стр. 86).

Изображението се извежда на 4:3 телевизионен екран със смущения.

- Това се случва, когато гледате изображение, записано в 16:9 (широкоекранен) режим на 4:3 телевизор. Задайте правилно [TV Type] (стр. 93) и възпроизведете изображението.

От горната и долната част на екрана на 4:3 телевизора се извеждат черни ленти.

- Това се случва, когато гледате изображение, записано в 16:9 (широкоекранен) режим на 4:3 телевизор. Това не е неизправност.

Изображенията, които се възпроизвеждат, не се извеждат на LCD екрана, когато свържете видеокамерата към телевизор и започнете възпроизвеждането им.

- На LCD екрана на видеокамерата няма да се появят акцентите за възпроизвеждане или плейлистите, когато видеокамерата е свързана към телевизор и възпроизвежда изображения.

Копиране/Свързване към други устройства

Изображенията не се презаписват правилно.

- Не можете да презаписвате изображения, като използвате HDMI кабел (продава се отделно).
- A/V свързващият кабел не е свързан правилно. Уверете се, че кабелът е свързан към входния жак на друго устройство (стр. 71).

Свързване към компютър

Не можете да инсталирате "PMB".

- Проверете системните изисквания или процедурата по инсталиране на "PMB".

“PMB” не работи правилно.

- Приключете с инсталацията на “PMB” и рестартирайте компютъра.

Компютърът не разпознава вашата видеокамера.

- Изключете от USB на компютъра всички устройства, които са различни от клавиатура, мишка и видеокамера.
- Изключете вградения USB кабел от компютъра и видеокамерата, и рестартирайте компютъра; след това отново го свържете правилно с видеокамерата.
- Когато към външните устройства едновременно са свързани вградения USB кабел и друг USB кабел (включен към USB порта на видеокамерата), изключете този кабел, който не е свързан към компютър.

Дисплей за авто-диагностика/ Предупредителни индикатори

Ако на LCD екрана се извеждат индикатори, прегледайте списъка по-долу. Ако не можете да отстраните проблема и след няколко опита, свържете се с вашия доставчик или упълномощен сервиз на Sony. В този случай, когато се свържете с тях, продиктувайте всички цифри на кода с грешката, който започва със С или Е.

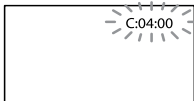

С:(или Е:) □□:□□ (Дисплей за автодиагностика)

С:04:□□

- Използвайте батерия, различна от “InfoLITHIUM” (серия V). Използвайте батерия “InfoLITHIUM” (серия V) (стр. 116).

- Свържете стабилно DC щекера на променливотоковия адаптер към видеокамерата (стр. 14).

С:06:□□

- Температурата на батерията е висока. Сменете я или я оставете на хладно място.

С:13:□□ / С:32:□□

- Изключете източника на захранване. След повторно свързване на захранването продължете работа.

Е:□□:□□

- Следвайте стъпките от ② на стр. 100.

(Предупреждение за вградения твърд диск на видеокамерата)

Бавно мигане

- Вграденият диск на вашата видеокамера е пълен.
- Възможно е да се е получила грешка с вградения твърд диск на вашата видеокамера.

(Предупреждение за нивото на батерията)

- Батерията е почти изтощена.
- В зависимост от работните условия, околната среда и състоянието на батерията, понякога индикаторът мига и когато остане около 20 минути за запис.

(Предупредителен индикатор за повишаване на температурата на батерията)

- Температурата на батерията на вашата видеокамера се повишава. Изключете устройството и го оставете за известно време на хладно място.

(Предупреждение за висока температура)

Бавно мигане

- Температурата на вашата видеокамера се повишава. Изключете видеокамерата и я оставете да се охлади.

Бързо мигане

- Температурата на вашата видеокамера е изключително висока. Изключете видеокамерата и я оставете да се охлади

 (Предупреждение за ниска температура)**Бързо мигане**

- Температурата на вашата видеокамера е твърде ниска. Затоплете видеокамерата.

 (Предупредителен индикатор за карта с памет)**Бавно мигане**

- Свободното място за запис на изображения свършва. За видовете носители, които можете да използвате с видеокамерата, вижте стр. 22.
- Не сте поставили картата с памет (стр. 22).

Бързо мигане

- Няма достатъчно свободно място за запис на изображения. Изтрийте ненужните изображения или форматирайте носител (стр. 62) след като запазите изображенията на друг носител (стр. 91).
- Възможно е файлът с базата данни за изображенията да е повреден. Проверете файлът с базата данни, като докоснете **MENU** (MENU) → [Setup] → [Media Setting] → [Repair Img. DB F.] → носител на запис.
- Картата с памет е повредена.

 (Предупредителен индикатор за форматиране на носителя)

- Картата с памет е повредена.
- Картата с памет не е форматирана правилно (стр. 91).

 (Предупредителен индикатор за несъвместим носител)

- Поставили сте несъвместим носител (стр. 22).

 (Предупредителна индикация за защита на картата с памет)

- Носителят на запис е защитен от запис.

- Достъпът до носителя е забранен на друго устройство.

 (Предупредителен индикатор за външно устройство)

- Файлт с данни за изображенията е повреден.
- Проверете файла с данни за изображенията, като докоснете **MENU** (MENU) → [Setup] → [Media Setting] → [Repair Img.DB F.] → носител на запис.
- Външното устройство е повредено.

 (Предупредителен индикатор за форматиране на външното устройство)

- Външното устройство е повредено.
- Външното устройство не е правилно форматирано.

 (Предупредителна индикация за светкавица)**Бързо мигане**

- Нещо не е наред със светкавицата.

 (Предупредителна индикация за клатене на видеокамерата)



- Количеството светлина не е достатъчно, затова се получава трептене на видеокамерата. Използвайте светкавицата (HDR-CX360E/CX360VE/PJ30E/PJ30VE/PJ50E/PJ50VE).
- Видеокамерата е поставена нестабилно и изображението започва да трепти. Хванете здраво устройството с две ръце и запишете изображението. Обърнете внимание обаче, че индикаторът няма да изчезне.

 (Предупредителен индикатор за датчика за смущения)

- Функцията на датчика за смущения (стр. 97) е включена и разпознала смущение във видеокамерата. Ето защо, видеокамерата се опитва да защити твърдия диск. Като резултат от това записът/възпроизвеждането могат да бъдат изключени.

- Функцията на датчика за смущения не гарантира защита на вградения твърд диск във всички ситуации. Използвайте видеокамерата, когато е в стабилно състояние.

(Предупредителен индикатор за запис на снимки)

- Носителят на запис е пълен.
- Снимките не могат да бъдат записвани по време на обработка. Изчакайте, след което опитайте отново.
- Когато [ REC Mode] е зададен в положение [Highest Quality **FX**] или [50p Quality **PS**], не можете да записвате снимки, докато записвате видеоклипове. В допълнение, ако [ Frame Rate] е зададен в положение [25p] (HDR-CX360E/CX360VE/PJ30E/PJ30VE/PJ50E/PJ50VE), не можете да записвате снимки, докато видеокамерата е в режим на готовност за запис на видеоклипове.

Съвети

- Възможно е да чуете звук от сигнал, когато някои от предупредителните индикатори се изведат на екрана.

Описание на предупредителните съобщения

Ако на екрана се изведат такива съобщения, следвайте инструкциите.

Носител на запис

 Cannot recognize the internal memory. Format and use again.

(Не може да разпознае вградената памет. Форматирайте и използвайте отново.)

 Cannot recognize HDD. Format and use again. (Не може да разпознае вградения твърд диск. Форматирайте и използвайте отново.)

- Вграденият носител на видеокамерата е зададен по различен начин от формата по подразбиране. Извършването на операцията [Format] (стр. 91) може да ви позволи да използвате вашата видеокамера. Това ще изтрие всички данни от вградената памет.

Data error. (Грешка при данните.)

- По време на четенето или писането върху вградената памет се е получила грешка.
- Ако преди съобщението се изведе GPS индикатор, възможно е да се получи проблем с GPS приемника. Отново включете вашата видеокамера (HDR-CX360VE/PJ30VE/PJ50VE).
- Това може да се случи, когато продължително време излагате видеокамерата на сътресения.
- Възможно е видеоклипове, записани на други устройства, да не се възпроизведат.

Inconsistencies found in Image Database

File. Do you want to repair the Image Database File? (Несъответствия във файла за управление. Желаете ли да поправите файла за управление?)

Inconsistencies found in Image Database

File. Cannot record or play HD movies. Do you want to repair the Image Database File? (Несъответствия във файла за управление. Не можете да записвате или възпроизведате HD движещи се изображения. Желаете ли да поправите файла за управление?)

- Не можете да записвате или възпроизведате видеоклипове, тъй като не съществува информация за управление на видеоклиповете. Ако докоснете [OK], се създава нова информация за управление и след това можете да записвате или възпроизведате видеоклипове.

Inconsistencies found in the image database file. Back up and recover.

Recover, then import using the included PC software. (Несъответствия във файла за управление. Подсигурете и възстановете. Възстановете, след което прехвърлете като използвате приложения софтуер)

- Тъй като файлът за управление на видеоклипове с висока разделителна способност (HD) е повреден, съществуват несъответствия между информацията

в базата данни и информацията във файла. Докоснете [OK], за да подсигурите видеоклиповете с висока разделителна способност (HD) и поправете файла за управление. Не можете да прегледате подсигурените видеоклипове на видеокамерата.

Като свържете видеокамерата с компютър след като сте поправили файла за управление, можете да прехвърлите подсигурените видеоклипове с висока разделителна способност (HD) на компютъра, с помощта на приложения софтуер "PMB". Въпреки това прехвърлянето на всички видеоклипове на компютъра не е гарантирано.

Cannot recover data. (Данните не могат да бъдат възстановени.)

- Записът на данните върху носителя на запис не е осъществен. Направен е опит за възстановяване на данните, но той се е оказал неуспешен.

 Reinsert the memory card. (Поставете отново картата с памет.)

- Опитайте да поставите отново носителя на запис няколко пъти. Ако дори тогава индикаторът мига, възможно е носителят да е повреден. Опитайте с друга карта с памет.

 Cannot recognize this memory card. Format and use again. (Не може да разпознае тази карта с памет. Форматирайте я и я използвайте отново.)

- Форматирайте носителя на запис (стр. 91). Обърнете внимание, че ако форматирате картата с памет, всички записани видеоклипове и снимки ще се изтрият.

 Still picture folder is full. Cannot record still pictures. (Папките с изображения са пълни. На можете да записвате неподвижни изображения.)

- Не можете да създавате папки над 999MSDCF. Не можете да създавате или изтривате папки с вашата видеокамера.
- Форматирайте носителя на запис (стр. 91) или изтрийте папките, като използвате вашия компютър.

This memory card may not be able to record or play movies. (Възможно е този носител на запис да не може да записва или възпроизвежда видеоклипове.)

- Използвайте препоръчания носител за вашата видеокамера (стр. 22).

Buffer overflow. Writing to the media was not completed in time. (Претоварване на буфера. Записът върху носителя не е извършен навреме.)

- Датчикът за смущения е усетил сътресения като например изпускане на видеокамерата, и е възможно да не успеете да запишете изображението. Ако считате, че датчикът за смущения ще се активира нежелано често, задайте [Drop Sensor] в положение [Off] и така ще можете да продължите да записвате изображения (стр. 97).
- Използвайте карта с памет, на която записът и изтриването са повтаряни многократно, или сте форматирали картата на друго устройство. Форматирайте картата с памет на вашата видеокамера след като подсигурите данните на друго устройство (например на компютър) (стр. 91).
- Размерът на поставената карта с памет не е достатъчен за копиране на видеоклипове. Използвайте карта с памет, препоръчителна за вашата видеокамера (стр. 22).

Recovering data. (Възстановяване на данни.)

- Вашата видеокамера автоматично се опитва да възстанови данни, ако записът на данни не е осъществен правилно.

This memory card may not be able to record or play images correctly. (Възможно е този носител на запис да не може да записва или възпроизвежда правилно снимки.)

- Използвайте препоръчания носител за вашата видеокамера (стр. 22).

Do not eject the memory card during writing. Data may be damaged. (Не вадете носител на запис, докато записва. Данните могат да се повредят.)

- Заредете отново носител на запис и следвайте инструкциите, изведени на LCD екрана.

External media cannot execute functions. (Външният носител не работи)

- Проверете файла с данни за изображенията, като докоснете **MENU** (MENU) → [Setup] → [Media Setting] → [Repair Img.DB F.] – носител на запис.
- Ако съобщението все още се появява, свържете отново външния носител, след това го форматирайте. Обърнете внимание, че ако форматирате външния носител, всички записани видеоклипове и снимки се изтриват.
- Ако не можете да форматирате външния носител, той може да е несъвместим с вашата видеокамера или повреден. Сменете го с нов.

Други

Maximum number of images already selected. (Максималният брой изображения вече е избран.)

- Можете да избирате едновременно до 100 изображения, само когато:
 - изтривате видеоклипове/снимки
 - защитавате видеоклипове/снимки или освобождавате защитата
 - копирате видеоклипове/снимки

Data protected. (Защитени данни.)

- Опитвайте се да изтриете данни, защитени на друго устройство. Освободете защитата на данните.

Използване на видеокамерата в чужбина

Източник на захранване

Можете да работите с вашата видеокамера във всяка страна или област, като използвате променливотоковия адаптер, който работи в обхват от 100 V до 240 V AC, 50/60 Hz.

Преглед на изображения, записани с висока разделителна способност (HD)

В страни/региони, където се поддържа 1080/50i, можете да прегледате изображения със същото HD качество като това на изображенията. Ще ви трябва телевизор, съвместим с PAL и 1080/50i телевизор (или монитор), с компонентни AUDIO/VIDEO входни жакове. Трябва да свържете компонентен A/V кабел или HDMI кабел (продава се отделно).

Преглед на изображения, записани със стандартна разделителна способност (STD)

За да прегледате видеоклипове, записани със стандартна разделителна способност (STD), имате нужда от телевизор, съвместим със системата PAL, с AUDIO/VIDEO входни жакове. A/V свързващият кабел трябва да бъде свързан.

Телевизионни цветни системи

Вашата видеокамера е създадена по системата PAL. Ако желаете да гледате записа на телевизионния екран, телевизорът също трябва да е PAL-базиран с AUDIO/VIDEO входен жак.

Система	Използва се в
PAL	Австралия, Австрия, Белгия, Китай, Чехия, Дания, Финландия, Германия, Холандия, Хонконг, Унгария, Италия, Кувейт, Малайзия, Нова Зеландия, Норвегия, Полша, Португалия, Сингапур, Словакия, Испания, Швеция, Швейцария, Тайланд, Великобритания и др.
PAL-M	Бразилия
PAL-N	Аржентина, Парагвай, Уругвай
NTSC	Бахамски острови, Боливия, Канада, Централна Америка, Чили, Колумбия, Еквадор, Гвиана, Ямайка, Япония, Корея, Мексико, Перу, Суринам, Тайван, Филипински острови, САЩ, Венецуела и др.
SECAM	България, Франция, Гана, Иран, Ирак, Монако, Русия, Украйна и др.

Свервяване на часовника според часовата разлика

Когато използвате видеокамерата в чужбина, можете лесно да сверите часовника според местното време, като зададете часовата разлика. Докоснете **MENU** (MENU) → [Setup] → [⌚ (Clock Settings)] → [Date & Time Setting] → [Summer Time] и **MENU** (MENU) → [Setup] → [⌚ (Clock Setting)] → [Area Setting] (стр. 98).

HDR-CX360VE/PJ30VE/PJ50VE

Koraro [Auto Clock ADJ] и [Auto Area ADJ] са зададени в положение [On], часовникът автоматично се сверява към местното време с помощта на GPS функцията (стр. 98).

Световна часова разлика

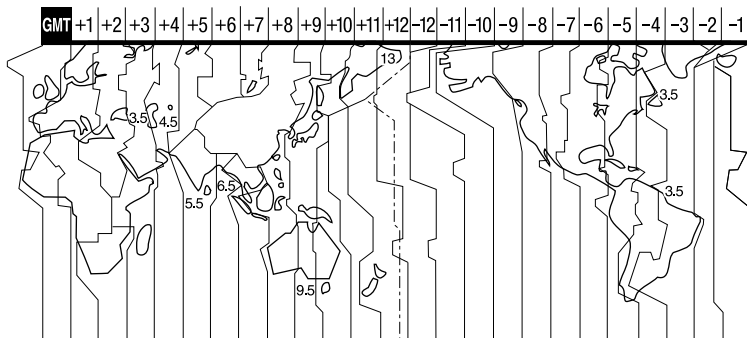

Часова разлика	Област
GMT	Lisbon, London
+01:00	Berlin, Paris
+02:00	Helsinki, Cairo, Istanbul
+03:00	Moscow, Nairobi
+03:30	Tehran
+04:00	Abu Dhabi, Baku
+04:30	Kabul
+05:00	Karachi, Islamabad
+05:30	Calcutta, New Delhi
+06:00	Almaty, Dhaka
+06:30	Yangon
+07:00	Bangkok, Jakarta
+08:00	Hong Kong, Singapore, Beijing
+09:00	Seoul, Tokyo
+09:30	Adelaide, Darwin
+10:00	Melbourne, Sydney

Часова разлика	Област
+11:00	Solomon Is
+12:00	Fiji, Wellington, Eniwetok, Kwajalein
-11:00	Samoa
-10:00	Hawaii
-09:00	Alaska
-08:00	Los Angeles, Tijuana
-07:00	Denver, Arizona
-06:00	Chicago, Mexico City
-05:00	New York, Bogota
-04:00	Santiago
-03:30	St. John's
-03:00	Brasilia, Montevideo
-02:00	Fernando de Noronha
-01:00	Azores, Cape Verde Is.

Поддръжка и предпазни мерки

AVCHD формат

Какво е AVCHD формата?

AVCHD представлява формат за цифрови видеокамери с висока разделителна способност и служи за запис на сигнали с висока разделителна способност (HD) чрез използването на високоэффективна технология за компресирано кодиране на данните. MPEG-4 AVC/H.264 форматът служи за компресиране на видео данните, а Dolby Digital или Linear PCM системата служат за компресиране на аудио данните. Форматът MPEG-4 AVC/H.264 може да компресира изображения с по-голяма ефективност от стандартните формати за компресиране на изображения.

- Тъй като AVCHD форматът използва технология за компресирано кодиране, картината може да съдържа смущения при сцени, в които пейзажът, ъгълът на снимане или яркостта се променят драстично, но това не е индикация за неизправност.

Запис и възпроизвеждане на вашата видеокамера

Въз основа на AVCHD формата, вашата видеокамера записва с висока разделителна способност (HD). В допълнение към изображенията с висока разделителна способност (HD), вашата видеокамера може да записва и сигнали със стандартна разделителна способност (STD) в обикновен MPEG-2 формат.

Видео сигнал*: MPEG-4 AVC/H.264
1920 x 1080/50i, 1440 x 1080/50i, 1920 x 1080/25p (HDR-CX360E/CX360VE/PJ30E/PJ30VE/PJ50E/PJ50VE)

Аудио сигнал: Dolby Digital 2ch/5.1ch

Носител на запис: HDR-CX360E/CX360VE/PJ10E/PJ30E/PJ30VE: Вградена памет, карта с памет
HDR-PJ50E/PJ50VE/XR160E: Вграден

твърд диск, карта с памет

* Данните, записани в AVCHD формат, различен от споменатия по-горе, не могат да бъде възпроизведени с вашата видеокамера.

GPS (HDR-CX360VE/PJ30VE/PJ50VE)

Системата GPS (Global Positioning System – Система за глобално позициониране) изчислява географското местонахождение от американски космически сателити с прецизна точност. Тази система може да отбележи точното ви местоположение на земята. GPS сателитите се намират в 6 орбити на 20,000 км над земята. Системата GPS е съставена от 24 или повече GPS сателита. GPS приемникът приема радио сигнали от сателити и изчислява настоящото местоположение на приемника въз основа на информацията за орбитите и времето за достигане на сигналите. Определянето на местоположението се нарича “локализиране”. Даден GPS приемник може да определи географската дължина и ширина на местоположението, като приема сигнали от 3 или повече сателита.

- Тъй като позициите на GPS сателитите постоянно се сменят, възможно е определянето на местоположението от приемника да се окаже невъзможно в зависимост от мястото и времето, когато използвате видеокамерата.
- “GPS” е система за определяне на географското местоположение, чрез установяване на радио сигнали от GPS сателити. Избягвайте използването на видеокамерата на места, където радио сигналите са блокирани и се отразяват, като например на сенчести места, заобиколени от сгради или дървета и др. Използвайте видеокамерата на места под открито небе.
- Възможно е да не успеете да запишете информацията за местоположението на места или в ситуации, където радио сигналите от GPS сателитите не достигат до видеокамерата, като например :

- В тунели, сгради или в сянката на сгради.
- Между високи сгради или в тесни улички, заобиколени от сгради.
- В метрото, на места с гъста растителност, в подножието на мост или на места, където се генерират магнитни полета, като например в близост до кабели с високо напрежение.
- В близост до устройства, които генерират радио сигнали с една и съща честота, като тази на видеокамерата: в близост до мобилни телефони с честота 1.5 GHz и др.

Грешки при локализация

- Ако преминете на друго място веднага след като зададете ключа на захранването в положение ON, стартирането на локализацията от видео камерата може да отнеме повече време, отколкото в случаите, когато стоите на едно място.
- Появила се е грешка, причинена от положението на GPS сателитите. Видеокамерата автоматично започва установяването на вашето местоположение, когато приеме радио сигнали от три или повече GPS сателита. Допустимата грешка при локализация от GPS сателитите е около 10 метра. В зависимост от средата, грешката при установяване на позицията може да е по-голяма. В този случай вашата реална позиция може да не съпада с местоположението на картата, посочено от GPS информацията. Тъй като GPS сателитите се контролират от Американските сили на отбраната, точността при определяне на местоположението може да бъде променена нарочно.
- Грешка по време на процеса по установяване на позиция. Видеокамерата приема информация за местоположението на всеки десет секунди по време на процеса. Съществува малка разлика във времето между приемането на информацията и нейното подаване към изображението, затова реалното местоположение може да не съпада съвсем точно с мястото, отбелязано на картата от GPS информацията.

Забрани за използване на GPS

- Използвайте GPS приемника спрямо правилата на съответната ситуация и държавата/региона, където го използвате.

Данни за картата

- Видеокамерата съдържа данни с карта за следните страни/региони: Европа, Япония, Северна Америка, Океания и др.
- Вградената карта е произведена от следните компании: карта на Япония от Zenrin Co. Ltd., други области от NAVTEQ.
- Включените данни на картата са актуализирани към датата на издаване на това ръководство.
- GPS картите ще се появят като двуизмерни графики, освен в случаите на определени забележителности в Япония, които ще се появят в 3D.
- Картата винаги показва север в горната си част.
- Не можете да промените езика на картата.
- Не можете да обновите данните за картата.
- Мащабът на картата е 25 m към 6,000 km.

Географска координатна система

- Използва се координатна система "WGS-84".

Авторски права

- Данните за картата на видеокамерата са защитени от авторски права. Неразрешеното копиране или друго използване на тези данни, противоречи на законите за защита на авторското право.

Функция за навигиране

- Видеокамерата не притежава функция за навигиране, която да използва GPS приемника.

Австралия

Авторски права. Основани на данни, предоставяни под лиценз от PSMA Australia Limited (www.pasma.com.au).

Австрия

© Хърватска, Естония, Латвия, Литва, Полша и Словения

© EuroGeographics

Франция

Източник: Géoroute® IGN France & BD Carto® IGN France

Германия

Die Grundlagendaten wurden mit Genehmigung der zustaendigen Bechoerden entnommen.

Великобритания

Базирано на материали от Crown Copyright.

Гърция

© EuroGeographics; Copyright geomatics Ltd.

Унгария

Copyright © 2003; Top-Map Ltd.

Италия

La Banca Dati Italiana e stata prodotta usando quale riferimento anche cartografia numerica ed al tratto prodotta e fornita dalla Regione Toscana.

Япония

- Японската карта е базирана на данни, предоставени от Геоматичния институт на Япония. (Сертификат за използване на данни: 2004-46)
- Японската карта е базирана на данни, предоставени от Геоматичния институт на Япония. (Сертификат за използване на данни: 2004-46)
- Японската карта е базирана на данни, предоставени от Геоматичния институт на Япония. (Сертификат за използване на данни: 2004-46)

Норвегия

Copyright © 2000; Norwegian Mapping Authority

Португалия

Източник: IgeoE - Portugal

Испания

Información geográfica propiedad del CNIG

Швеция

Основано на електронни данни © National Land Survey Sweden.

Швейцария

Topografische Grundlage: © Bundesamt für Landestopographie.

Карта с памет

- Карта с памет, форматирана на компютър (Windows OS/Mac OS), няма гарантирана съвместимост с тази видеокамера.
- Скоростта на четене/записване на данни зависи от комбинацията между картата с памет и устройствата, които използвате.
- Възможно е данните с изображения да се повредят в следните случаи (повредените данни с изображения не могат да бъдат компенсирани):
 - Ако извадите картата с памет или ако изключите захранването, докато устройството извършва операции по четене или записване на файлове с изображения на картата с памет (докато

лампочката за достъп свети или мига)

– Ако използвате картата с памет близо до статично електричество или магнитни полета.

- Препоръчваме ви да правите копия на важната информация на твърдия диск на компютъра.
- Не поставяйте етикет или друго подобно на картата с памет или на адаптера за картата с памет.
- Не позволявайте контакт с метални предмети и не докосвайте с пръст металните части на свързващите терминали.
- Не огъвайте, не изпускайте и не прилагайте силни удари върху картата с памет.
- Не разглобявайте и не модифицирайте картата с памет.
- Не позволявайте картата с памет да се намокри.
- Пазете картата с памет далеч от малки деца. Има опасност детето да я глътне.
- Не поставяйте в гнездото за картата с памет предмети, които са различни от карта с памет. Ако го направите, това може да предизвика повреда.
- Не използвайте и не съхранявайте картата с памет на следните места:
 - На места, които са твърде горещи - като в автомобил, паркиран на пряка слънчева светлина
 - На пряка слънчева светлина
 - На места, които са много влажни или са подложени на корозивни газове

Забележки за адаптер за картата с памет

- Когато използвате карта с памет със съвместимо устройство и поставяте картата в адаптер, се уверете, че адаптерът е насочен в правилната посока. Обърнете внимание, че неправилното поставяне може да предизвика повреда.

Забележки относно съвместимостта на данните за изображенията

- Файловете с данни за изображенията, записани на картата с памет с помощта на видеокамерата, отговарят на универсалните стандарти, създадени от JEITA (Японската асоциация за развитие на електронната промишленост).
- Не можете да възпроизведете на вашата видеокамера снимки, записани на друго оборудване (DCR-TRV900E или DSC-D700/D770), което не отговаря на тези

универсалните стандарти. (Тези модели не се продават в някои области.)

- Ако не можете да използвате носител, който е бил използван с друго оборудване, извършете операция по форматиране, като използвате видеокамерата (стр. 91). Обърнете внимание, че цялата информация на картата с памет ще бъде изтрита.
- Възможно е да не успеете да възпроизведете изображения с вашата видеокамера:
 - Когато възпроизвеждате данни с изображение, модифицирани на вашия компютър.
 - Когато възпроизвеждате данни с изображение, записани с друго устройство.

“Memory Stick” носител

Видове “Memory Stick” носители	Запис/ Възпроизвеждане
“Memory Stick Duo” носител (с MagicGate)	—
“Memory Stick PRO Duo” носител (Mark2)	✓
“Memory Stick PRO-HG Duo” носител	✓

- Този продукт поддържа паралелен трансфер на данни. Въпреки това скоростта на трансфера може да се различава в зависимост от вида на носителя, който използвате.
- Този продукт не може да записва или възпроизвежда данни, които използват “MagicGate” технологията. MagicGate е технология за защита от копиране, която записва и прехвърля съдържание в кодиран формат.

Батерия “InfoLITHIUM”

Вашата видеокамера работи само с батерия “InfoLITHIUM” (серия V). Батерията “InfoLITHIUM” (серия V) е обозначена с .

Какво е батерия “InfoLITHIUM”?

- Батерията “InfoLITHIUM” е литиево-йонна батерия, която има функция за обмен на информация, която е свързана с работните условия между батерията и променливотоковия адаптер/зарядно устройство (продава се отделно).

- Батерията “InfoLITHIUM” изчислява консумацията на електроенергия в зависимост от работните условия на видеокамерата и извежда времето на оставащия заряд в минути.
- Батерията NP-FV50 е съвместима с “ActiFORCE”. “ActiFORCE” е нова система за генериране на захранване. Капацитетът на батериите, зареждането, скоростта и точността при изчисляването на оставащото време на батериите, е подобро в сравнение с настоящите “InfoLITHIUM” батерии от серията P.

Зареждане на батерията

- Уверете се, че сте заредили батерията преди да използвате видеокамерата.
- Препоръчваме ви да зареждате батерията при околна температура между 10°C и 30°C, докато лампичката CHG (зареждане) (HDR-PJ10E/XR160E) или лампичката /CHG (светкавица/зареждане) (HDR-CX360E/CX360VE/PJ30E/PJ30VE/PJ50E/PJ50VE) угасне. Ако зареждате батерията извън този температурен обхват, ефективното зареждане на батерията може да се окаже невъзможно.

Ефективно използване на батерията

- Работата на батерията се влошава, когато температурата на околната среда е по-ниска от 10°C. В този случай времето, през което можете да ползвате батерията, намалява. За по-дълга и безпроблемна употреба препоръчваме следното:
 - Сложете батерията в джоб близо до тялото, за да я затоплите; поставете батерията във видеокамерата непосредствено преди снимките.
 - Използвайте батерия с голям капацитет: NP-FV70V/NP-FV100 (продава се отделно)
- Честата употреба на LCD екрана или честото възпроизвеждане и превъртане напред/назад изразходва заряда на батерията по-бързо. Препоръчваме ви да използвате батерия с голям капацитет: NP-FV70/NP-FV100 (продава се отделно).
- Уверете се, че когато не снимате и не възпроизвеждате с видеокамерата, сте затворили LCD екрана. Зарядът за батерията се изразходва и когато видеокамерата е в режим на готовност или ако възпроизвеждането е в режим на пауза.

- Поддържайте резервна батерия за време, което е два или три пъти по-дълго от очакваното от вас време за снимане, и правете контролни записи преди истинските.
- Избягвайте съприкосновение на батерията с вода. Тя не е водоустойчива.

Индикатор за времето на оставащия заряд

- Ако захранването се изключва, въпреки че индикаторът за време на оставащия заряд указва, че има достатъчно заряд в батерията, отново заредете напълно батерията, така че индикаторът да е верен. Обърнете внимание обаче, че понякога индикаторът може да не се възстанови, ако батерията се използва дълго време при високи температури, ако е оставена напълно заредена, или ако се използва много често. Приемете индикатора за времето на оставащия заряд на батерията като индикация за приблизително време за снимане.
- В зависимост от околните условия и температурата, при която използвате устройството, понякога индикацията  за малко останало време мига, дори когато има време за още 20 минути работа с видеокамерата.

Съхраняване на батерията

- Ако батерията не се използва дълго време, веднъж в годината заредете напълно и след това разредете батерията с видеокамерата, за да запазите функциите ѝ. След това извадете батерията от устройството и я съхранявайте на сухо и хладно място.
- За да изразходвате докрай заряда на батерията с видеокамерата, докоснете **MENU** (MENU) → [Setup] →  (General Settings) → [A. Shut Off] → [Off] и оставете видеокамерата в режим на готовност за запис, докато зарядът на батерията се изразходва докрай (стр. 92).

Живот на батерията

- Животът на батерията е ограничен. Капацитетът ѝ намалява малко по малко в течение на експлоатацията или просто като минава време. Когато времето, в което можете да използвате батерията, значително намалее, вероятна причина за това може да бъде изтеклият живот на батерията. Купете нова батерия.

- Животът на батерията зависи от начина на съхранение и от работните условия за всяка батерия.

x.v.Color

- x.v. Color е по-популярното название на xvYCC стандарта на Sony и е търговска марка на Sony.
- xvYCC е международен стандарт за цветността във видеоклипове. Стандартът може да произвежда по-широка гама цветове отколкото при досегашните стандарти.

Работа с видеокамерата

Работа и грижи за видеокамерата

- Не използвайте или съхранявайте видеокамерата и приложените аксесоари на следните места:
 - на места, които са изложени на крайно високи или ниски температури. Не оставяйте видеокамерата при температури, надвишаващи 60°C като например на пряка слънчева светлина, близо до климатици или в кола, паркирана на слънце. Това може да причини неизправност или деформация.
 - на места, които са в близост до силни магнитни полета или механични вибрации. Видеокамерата може да се повреди.
 - на места, които са в близост до силни радио вълни или радиация. Възможно е видеокамерата да не записва правилно.
 - на места, които са близо до AM приемници и видео оборудване. Възможно е да се появят смущения.
 - на плажа или на прашно място. Ако във видеокамерата попадне пясък или прах, това може да причини неизправност, а понякога тази неизправност не може да бъде отстранена.
 - в близост до прозорци или навън, където LCD екранът или обективът са изложени на пряка слънчева светлина. Това може да повреди LCD екрана.
- Работете с видеокамерата при DC 6.8 V/7.2 V (батерия) или DC 8.4 V (променливотоков адаптер).
- При работа с прав или променлив ток използвайте аксесоарите, препоръчани в това ръководство.

- Не позволявайте видеокамерата да се намокри например от дъжд или морска вода. Ако видеокамерата се намокри, тя може да се повреди, а понякога тази неизправност не може да бъде отстранена.
 - Ако твърд предмет или течност попаднат в корпуса на видеокамерата, изключете захранването и проверете устройството в оторизиран сервиз, преди да продължите да работите с него.
 - Избягвайте грубо боравене, разглобяване, модификации или механични сътресения. Не удряйте, не изпускайте и не настъпвайте устройството. Особено внимавайте с обектива.
 - Когато не използвате видеокамерата, затворете LCD екрана.
 - Не обвивайте видеокамерата, например с кърпа, и не я използвайте в това състояние. Това може да причини покачване на температурата във вътрешността на корпуса.
 - Когато изключвате захранващия кабел, дърпайте щепсела, а не самия кабел.
 - Не поставяйте тежки предмети върху захранващия кабел – това може да го повреди.
 - Не използвайте деформирана или повредена батерия.
 - Винаги поддържайте металните контакти чисти.
 - Ако батериите са протекли:
 - свържете се с упълномощен сервиз на Sony.
 - ако докоснете течността, измийте обилно с вода.
 - ако течността попадне в очите, измийте обилно с вода и се консултирайте с лекар.
- Ако има кондензация на влага Изключете захранването и оставете видеокамерата за около 1 час.
 - Забележка относно кондензацията на влага Влага може да се кондензира, когато внесете видеокамерата от студено на топло място (или обратното), или когато използвате устройството на горещо място, както следва:
 - Ако внасяте видеокамерата от ски-писта в отоплявано място.
 - Ако изнасяте видеокамерата от автомобил или помещение с климатик навън при висока температура.
 - Ако използвате видеокамерата след буря или дъжд.
 - Ако използвате видеокамерата на горещо и влажно място.
 - Как да предотвратите кондензацията на влага Когато внасяте видеокамерата от студено на топло място, сложете устройството в полиетиленов плик и здраво затворете плика. Свалете плика, когато температурата на въздуха вътре в него е достигнала околната температура (след около 1 час).

LCD екран

- Не натискайте силно LCD екрана, защото по повърхността му ще се появят замъглени петна и това може да доведе до повреда на видеокамерата.
- Ако използвате видеокамерата на студено място, на LCD екрана може да се появи остатъчен образ. Това не е неизправност.
- Докато работите с видеокамерата, възможно е гърбът на LCD екрана да се нагрее. Това не е неизправност.

Почистване на LCD екрана

- Ако LCD екранът е зацапан с отпечатъци от пръсти или прах, препоръчваме ви да го почистите, като използвате почистващо парче плат.

За да почистите проекторния обектив (HDR-PJ10E/PJ30E/PJ30VE/PJ50E/PJ50VE)

- Почистете обектива внимателно с меко парче плат за почистване на стъкло.

Когато не планирате да използвате видеокамерата за дълго време

- Препоръчваме ви да включвате и работите с видеокамерата поне веднъж в месеца, за да поддържате устройството в оптимално състояние за дълго време.
- Преди да приберете батерията за съхранение, изразходвайте докрай заряда ѝ.

Кондензация на влага

Ако внесете видеокамерата директно от студено на топло място, във вътрешността на устройството може да се кондензира влага. Това може да причини повреда на видеокамерата.

- Упоритите петна могат да бъдат премахнати с меко парче плат за почистване на стъкло, което е леко навлажнено с вода.
- Никога не използвайте разтвори като алкохол, бензин или разтворител; киселинни, алкални или абразивни вещества, или кърпички за еднократна употреба, защото това може да повреди повърхността на обектива.

Настройка на сензорния панел ([Calibration])

Възможно е бутоните върху сензорния панел да не работят правилно. Ако това се случи, следвайте процедурата, описана по-долу. За тази операция ви препоръчваме да свържете видеокамерата с мрежата от 220 V, като използвате променливотоковия адаптер, приложен към видеокамерата.

- ① **MENU** (MENU) → [Setup] →  (General Settings) → [Calibration].

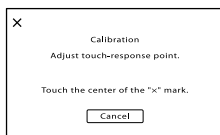

- ② Докоснете 3 пъти маркировката "x", изведена на екрана, с тънък предмет - като например с тъгла на картата с памет.
Докоснете [Cancel], за да отмените настройката.

⚡ Забележки

- Ако не натиснете правилното място, започнете калибрирането отначало.
- Не използвайте островърх предмет, за да калибрирате LCD екрана. Това може да повреди повърхността му.
- Не можете да калибрирате LCD екрана, ако сте завъртели LCD панела и сте го оставили да гледа навън.

Почистване на корпуса

- Ако корпусът на видеокамерата е замърсен, почистете го с меко парче плат, леко навлажнено с вода, след това го изтрийте със сухо меко парче плат.
- За да не повредите корпуса, избягвайте следното:
 - Не използвайте химикали, като например разреждател, бензин, алкохол, кърпички за еднократна употреба, репеленти срещу

насекоми, слънцезащитни кремове или инсектициди.

- Не работете с устройството, ако сте докосвали гореспомнатите вещества.
- Не позволявайте контакт на покритието на видеокамерата с гума или винил за дълъг период от време.

Грижи и съхранение на обектива

- Изтрийте повърхността на обектива с парче мек плат в следните случаи:
 - Когато по повърхността на обектива има следи от пръсти.
 - На горещи и влажни места.
 - Когато използвате обектива край морския бряг.
- Съхранявайте обектива на проветриви места, които не са подложени на замърсяване или прах.
- За да избегнете появата на мухъл, периодично следвайте указанията за почистване, описани по-горе.

Зареждане на вградената акумулаторна батерия

Вашата видеокамера е снабдена с вградена акумулаторна батерия, така че настройката за датата и часа, и другите настройки, се запазват, дори когато LCD екранът е затворен. Вградената батерия е винаги заредена, ако видеокамерата е включена към мрежата от 220 V посредством променливотоковия адаптер или когато батерията е прикрепена към видеокамерата. Пълното разреждане на акумулаторната батерия настъпва за около три месеца, ако изобщо не използвате камерата. Ако това се случи, използвайте видеокамерата, след като заредите вградената акумулаторна батерия. Дори ако вградената батерия не е заредена, това няма да се отрази на работата на устройството, ако не записвате датата.

Как да заредите вградената акумулаторна батерия

Свържете видеокамерата с мрежата от 220 V, като използвате променливотоковия адаптер, приложен към видеокамерата, и оставете LCD екрана затворен за повече от 24 часа.

Забележки за изхвърляне/трансфер на видеокамерата



Дори ако изтриете всички видеоклипове и снимки или извършите операцията [Format] (стр. 91), е възможно да не успеете да изтриете напълно данните от вградения носител. Когато прехвърляте собствеността на видеокамерата, препоръчваме ви да използвате функцията [Empty] (стр. 91), за да ограничите възстановяването на вашите данни.

В допълнение към горното, когато изхвърляте видеокамерата, препоръчваме ви да унищожавате физическото тяло на видеокамерата.

Забележки за изхвърляне/трансфер на картата с памет

Дори когато изтривате данни на картата с памет или форматирате картата с памет на вашата видеокамера или компютър, е възможно да не успеете да изтриете всички данни от картата. Когато давате картата с памет на друг човек, ви препоръчваме да изтриете данните изцяло, като за тази цел използвате софтуера за изтриване на данни на вашия компютър. Също така, когато изхвърляте картата с памет, ви препоръчваме да унищожите физическото тяло на носителя.

On trademarks

- “Handycam” и **HANDYCAM** са запазени търговски марки на Sony Corporation.
- “AVCHD” и логото “AVCHD” са търговски марки на Panasonic Corporation и Sony Corporation.
- “Memory Stick,” “,” “Memory Stick Duo,” “**MEMORY STICK DUO**,” “Memory Stick PRO Duo,” “**MEMORY STICK PRO DUO**,” “Memory Stick PRO-HG Duo,” “**MEMORY STICK PRO-HG DUO**,” “MagicGate,” “**MAGIC GATE**,” “MagicGate Memory Stick” and “MagicGate Memory Stick Duo” са търговски марки или запазени търговски марки на Sony Corporation.
- “InfoLITHIUM” е търговска марка на Sony Corporation.
- “x.v.Colour” е търговска марка на Sony Corporation.
- “BIONZ” е търговска марка на Sony Corporation.
- **S-MASTER** е запазена търговска марка на Sony Corporation.
- “BRAVIA” е търговска марка на Sony Corporation.
- “DVDirect” е търговска марка на Sony Corporation.
- Blu-Ray Disc™ и Blu-ray™ са търговски марки на Blu-ray Disc Association.
- Dolby, както и символът двойно “D”, са търговски марки на Dolby Laboratories.
- HDMI, логото HDMI и High Definition Multimedia Interface са търговски марки или запазени търговски марки на HDMI Licensing LLC в САЩ и други държави.
- Microsoft, Windows, Windows Vista и DirectX са търговски марки или запазени търговски марки на Microsoft Corporation в Съединените щати и/или в други страни.
- Macintosh и Mac OS са търговски марки на Apple Inc. в Съединените щати и в други страни.
- Intel, Intel Core и Pentium са търговски марки или запазени търговски марки на Intel Corporation или негови клонове в САЩ и други държави.
- “” и “PlayStation” са запазени търговски марки на Sony Computer Entertainment Inc..
- Adobe, логото на Adobe и Adobe Acrobat са запазени търговски марки или търговски марки на Adobe Systems Incorporated в САЩ и/или други страни.
- NAVTEQ и логото на NAVTEQ MAPS са запазени търговски марки на NAVTEQ в САЩ и други страни.

- Логото SDXC е търговска марка на SD-3C, LLC.
- MultiMediaCard е търговска марка на MultiMediaCard Association.

Всички други наименования на продукти, споменати тук, са търговски марки или запазени търговски марки на съответните им компании. Символите ™ и ® не се използват навсякъде в това ръководство.

Забележки за лиценза

ВСЯКО ИЗПОЛЗВАНЕ НА ТОЗИ ПРОДУКТ Е АБСОЛЮТНО ЗАБРАНЕНО БЕЗ ЛИЦЕНЗ СЪГЛАСНО СЪОТВЕТНИТЕ MPEG-2 ОГРАНИЧЕНИЯ, ОСВЕН АКО НЕ СЕ ПРАВИ ВЪВ ВРЪЗКА С MPEG-2 СТАНДАРТА ЗА КОДИРАНЕ НА ВИДЕО ИНФОРМАЦИЯ И В СЛУЧАИТЕ ЗА ЛИЧНА УПОТРЕБА. МОЖЕТЕ ДА СЕ ЗАПОЗНАЕТЕ С ТЕЗИ ОГРАНИЧЕНИЯ НА АДРЕС MPEG LA, L.L.C., 250 STEELE STREET, SUITE 300, DENVER, COLORADO 80206.

ТОЗИ ПРОДУКТ Е ЛИЦЕНЗИРАН С AVC ЛИЦЕНЗ ЗА ПЕРСОНАЛНА И НЕКОМЕРСИОНАЛНА УПОТРЕБА ОТ ПОТРЕБИТЕЛИТЕ, ЗА ДА

(i) КОДИРАТ ВИДЕО В СЪОТВЕТСТВИЕ С AVC СТАНДАРТИТЕ (“AVC VIDEO”) И/ИЛИ

(ii) РАЗКОДИРАТ AVC ВИДЕО, КОЕТО Е КОДИРАНО ОТ ПОТРЕБИТЕЛ ЗА ПЕРСОНАЛНА И НЕКОМЕРСИОНАЛНА УПОТРЕБА, И/ИЛИ Е ПОЛУЧЕНО ОТ ВИДЕО РАЗПРОСТРАНИТЕЛ, ЛИЦЕНЗИРАН В РАЗПРОСТРАНЕНИЕТО НА AVC ВИДЕО. ЛИЦЕНЗЪТ НЕ ВКЛУЧВА КАКВАТО И ДА Е ДРУГА УПОТРЕБА. ДОПЪЛНИТЕЛНА ИНФОРМАЦИЯ МОЖЕТЕ ДА ПОЛУЧИТЕ ОТ MPEG LA, L.L.C.

ВИЖТЕ <[HTTP://MPEGLA.COM](http://MPEGLA.COM)>

Вашата видеокамера притежава софтуер “C Library”, “zlib” и “libjpeg”. Предлагането на този софтуер е в съответствие с лицензните споразумения на техните разработчици и собственици на авторски права. Въз основа на молби от собствениците на авторски

права на тези софтуерни приложения, ние имаме задължението да ви информираме за следното. Моля, прочетете следните секции. Прочетете “license3.pdf” в папката “License” на вашия CD-ROM. Ще откриете лицензи (на английски език) в софтуера “C Library”, “zlib” и “libjpeg”.

Относно приложения софтуер GNU GPL/LGPL

Софтуерът, който съответства на следните GNU General Public License (описан в ръководството като “GPL”) или GNU Lesser General Public License (описан в ръководството като “LGPL”), е включен към видеокамерата.

Този раздел има за цел да ви информира, че имате правото да модифицирате или преразпределяте програмния код на този софтуер според условията, описани в GPL/LGPL.

Можете да изтеглите програмния код от интернет. За да го изтеглите, отидете на следната интернет страница и изберете HDR-CX180 като модел на видеокамерата. <http://www.sony.net/Products/Linux/> Предпочитаме да не се свързвате с нас относно съдържанието на програмния код. Прочетете “license2.pdf” в папката “License” на вашия CD-ROM. Ще откриете лицензи (на английски език) в софтуера “GPL”, “LGPL”.

За да прегледате PDF файла, трябва да имате инсталиран Adobe Reader. Ако нямате инсталиран такъв на вашия компютър, можете да го изтеглите от интернет страницата на Adobe Systems: <http://www.adobe.com/>

Индикатори на екрана

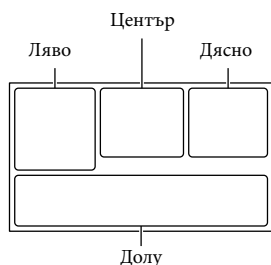

Ляво

Индикатор	Значение
	Бутон MENU (74)
	Запис с таймер (81)
	Състояние за GPS проследяване (47)
	Видео осветление
	Широкоекранен режим (88)
	Фейдър (81)
	[Face Detection] зададен в положение [Off] (83)
	[Smile Shutter] зададен в положение [Off] (84)
	Ръчен фокус (79)
	Избор на сцена (80)
	Баланс на бялото (78)
	Изключена функция SteadyShot (82)
	Теле макро (81)
	x.v.Color (88)
	Преобразуващ обектив (83)
	Местоположение (98)
	Автоматичен режим (разпознаване на лице/разпознаване на сцена/разпознаване на клатене) (36)
	Изключен датчик за смущения (97)

Индикатор	Значение
	Включен датчик за смущения (97)

Център

Индикатор	Значение
[STBY]/[REC]	Състояние на записа (25)
	Настройка за изрязване на изображения
	Предупреждение (107)
	Режим на възпроизвеждане (31)













Дясно

Индикатор	Значение
	Качество на записа (HD/STD), честота на кадрите (50p/50i/25p) и режим на запис (PS/FX/FH/HQ/LP) (37)
60min	Оставащ заряд на батерията
	Носител на запис/възпроизвеждане/редактиране (21)
0:00:00	Брояч (час: минута: секунда)
00Min	Очаквано оставащо време за запис
	Размер на снимката (89)
9999	Приблизителен брой снимки и размер на снимката
101	Папка за възпроизвеждане
100/112	Видеоклип или снимка, които се възпроизвеждат в момента/Общ брой на записаните видеоклипове или снимки (31)
	Свързано е външно устройство (65)

Части и индикатори

Цифрите в скоби означават страниците с допълнителна информация.

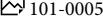
Долна част

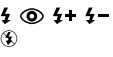
Индикатор	Значение
	Бутон за преглед на изображения (29)
	Ниско ниво на микрофона (86)
	Намаляване на смущенията от вятъра (85)
	Вграден зуум микрофон (85)
	Аудио режим (85)
	Дисплей с нивата на звука (87)
	Ниска осветеност (80)
	Точково измерване/ Фокусиране (78)/ Точково измерване (79)/ Експозиция (79)
	Автоматична настройка (36)
	Бутон за изреждане на изображения
	Име на файла с данните (32)
	Защитено изображение (52)
	Светкавица (84)/ Намаляване на ефекта "червени очи" (85)

- Индикаторите и техните позиции са приблизителни и се различават от това, което реално виждате.
- В зависимост от модела на видеокамерата е възможно някои индикатори да не се изведат.

HDR-CX360E/CX360VE/PJ30E/PJ30VE

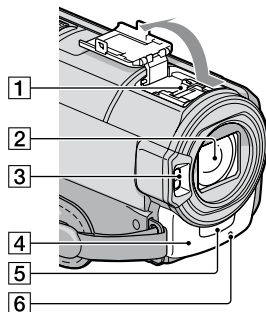

HDR-PJ10E

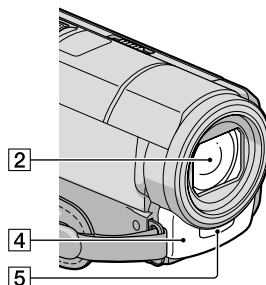

HDR-PJ50E/PJ50VE

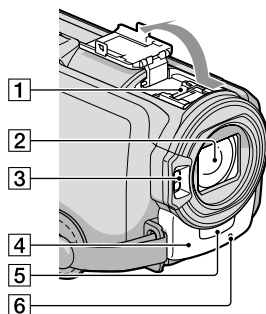

HDR-XR160E

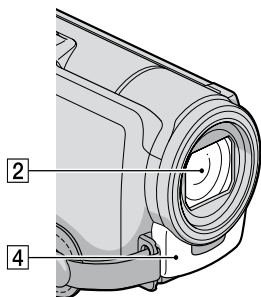

1 Гнездо за аксесоар



Гнездото за аксесоари захранва допълнителните аксесоари, като например видео осветлението, светкавицата или микрофона (продава се отделно).

Аксесоарът може да бъде включван или изключван, когато отваряте или затваряте LCD екрана на вашата видеокамера.

За подробности се обърнете към ръководството за употреба, приложено към съответния аксесоар.

Гнездото има устройство, което позволява сигурно закрепване на аксесоара. За да свържете аксесоара, натиснете надолу и го плъзнете докрай, след което затегнете винта. За да отстраните аксесоара, разхлабете винта, след което натиснете надолу и издърпайте аксесоара.

- Когато отваряте или затваряте капачето на отвора, плъзнете в посоката, указана със стрелката.
- Когато записвате видеоклипове с външна светкавица (продава се отделно), свързана към гнездото за аксесоари, изключете захранването на външната светкавица, за да предотвратите записа на звука от зареждането.
- Не можете едновременно да използвате външна светкавица (продава се отделно) и вградената светкавица.
- Когато свържете външен микрофон (продава се отделно), той е с приоритет пред вградения (стр. 40).

2 Обектив (G обектив)

3 Светкавица (HDR-CX360E/CX360VE/PJ30E/PJ30VE/PJ50E/PJ50VE)/Видео осветление (HDR-CX360E/CX360VE/PJ30E/PJ30VE)

4 Вграден микрофон (40)

5 Сензор за дистанционно управление
Насочете безжичното устройство за дистанционно управление (стр. 126) към сензора за дистанционно управление, за да работите с вашата видеокамера.

6 Лампичка за запис (96)

Лампичката за запис на камерата свети в червено по време на запис. Лампичката примигва, когато оставящият капацитет на носителите или зарядът на батерията са недостатъчни.

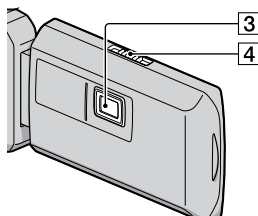
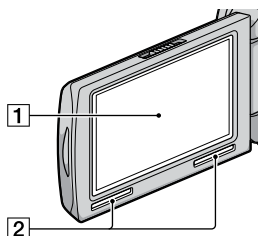

1 LCD екран/Сензорен панел (18, 41)

Ако завъртите LCD панела на 180 градуса, можете да го затворите, като го насочите да гледа навън. Тази функция е удобна, когато възпроизвеждате.

2 Проекторен обектив (HDR-PJ10E/PJ30E/PJ30VE/PJ50E/PJ50VE)

- 3 Проекторен обектив (HDR-PJ10E/
PJ30E/PJ30VE)
- 4 Лост за фокусиране (HDR-PJ10E/PJ30E/
PJ30VE/PJ50E/PJ50VE)

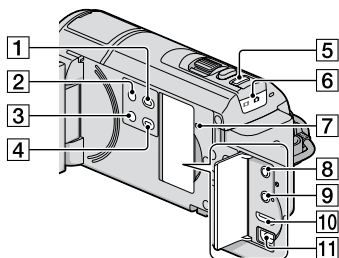

- 1 Бутон (Преглед на
изображения) (29)
- 2 Бутон POWER (18)
- 3 Бутон LIGHT (Видео осветление) (HDR-
CX360E/CX360VE/PJ30E/PJ30VE)
- 4 Бутон PROJECTOR (HDR-PJ10E/PJ30E/
PJ30VE/PJ50E/PJ50VE) (45)
- 5 Бутон MODE (25)
- 6 Лампичка (Видеоклип)/ (Снимка)
(25)
- 7 Бутон RESET
Нагиснете RESET, като използвате остър
предмет.
Нагиснете RESET, за да нулирате всички
настройки, включително настройките за час.
- 8 Жак (слушалки) (HDR-CX360E/
CX360VE/PJ10E/PJ30E/PJ30VE/PJ50E/
PJ50VE)
- 9 Жак MIC (PLUG IN POWER)
- 10 Жак HDMI OUT (33)
- 11 Жак (USB) (64, 67)

HDR-CX360E/CX360VE/PJ10E/PJ30E/ PJ30VE

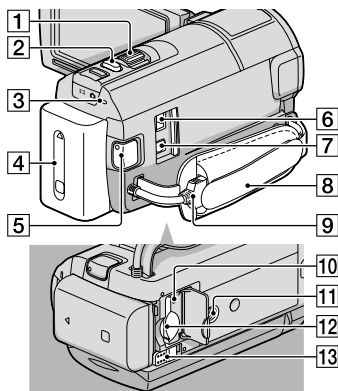

HDR-PJ50E/PJ50VE/XR160E

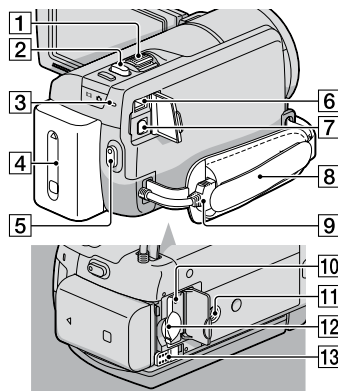

- 1 Лостче за зум (36)
- 2 Бутон PHOTO (27)
- 3 Лампичка CHG (Зареждане) (HDR-PJ10E/
XR160E), /CHG (светкавица/зареждане)
(HDR-CX360E/CX360VE/PJ30E/PJ30VE/PJ50E/
PJ50VE) (14)
- 4 Батерия (14)

- 5 Бутон START/STOP (25)
- 6 Жак DC IN (14)
- 7 A/V конектор за устройство за дистанционно управление (33)
- 8 Ремък за захващане (24)
- 9 Вграден USB кабел (15)
- 10 Лампичка за достъп за карта с памет (23)
Докато лампичката свети или мига, видеокамерата чете или записва данни.
- 11 Гнездо за статив
Прикрепете статива (продава се отделно) към гнездото за статива, като използвате винт за статив (продава се отделно: дължината на винта трябва да бъде по-малка от 5.5 mm)
- 12 Гнездо за картата с памет (23)
- 13 Лостче за освобождаване BATT (батерия) (16)

Безжично устройство за дистанционно управление (HDR-CX360E/CX360VE/PJ10E/PJ30E/PJ30VE/PJ50E/PJ50VE)

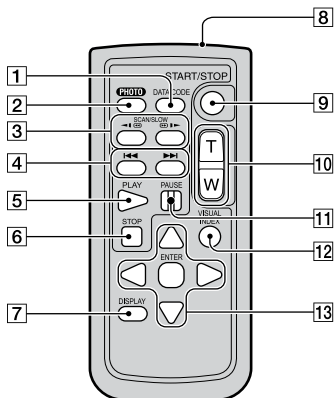

- 1 Бутон DATA CODE (92)
Извежда датата и часа, данните за настройките на видеокамерата или координати (HDR-CX360VE/PJ30VE/

PJ50VE), когато натиснете бутона по време на възпроизвеждане.

- 2 Бутон PHOTO (27)
Когато натискате този бутон, изображението, изведено на екрана, ще бъде записано като снимка.
- 3 Бутони SCAN/SLOW (31)
- 4 Бутони ◀◀/▶▶ (Предходен/Следващ) (31)
- 5 Бутон PLAY
- 6 Бутон STOP
- 7 Бутон DISPLAY (25)
- 8 Предавател
- 9 Бутон START/STOP (25)
- 10 Бутони за зуум
- 11 Бутон PAUSE
- 12 Бутон VISUAL INDEX (29)
Извежда индекс екран по време на възпроизвеждане.
- 13 Бутони ◀/▶/▲/▼/ENTER
На LCD екрана се извежда оранжева рамка, когато натиснете който и да е бутон. Изберете желан бутон или опция с помощта на ◀/▶/▲/▼, след това натиснете ENTER, за да въведете избора си.

⚡ Забележки

- Преди да използвате устройството за дистанционно управление отстранете изолационната лента.

Изолационна лента

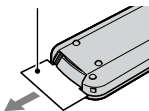

- Насочете устройството за дистанционно управление към сензора, за да работите с видеокамерата (стр. 124).
- Когато за известен период от време устройството за дистанционно управление не изпраща команди, оранжевата рамка изчезва. Когато отново натиснете който и да е от бутоните ◀/▶/▲/▼ или ENTER, рамката

се появява в позицията, в която е била изведена за последно.

- Някои от бутоните на LCD екрана не могат да бъдат избрани посредством ◀/▶/▲/▼.

За да смените батерията на устройството за дистанционно управление (HDR-CX360E/CX360VE/PJ10E/PJ30E/PJ30VE/PJ50E/PJ50VE)

- ① Като натискате бутончето, вкарайте нокътя си в отвора, за да издърпате отделението за батерията.
- ② Поставете нова литиева батерия като страната + гледа нагоре.
- ③ Заредете отделението за батерията обратно в устройството за дистанционно управление, докато чуete щракване.

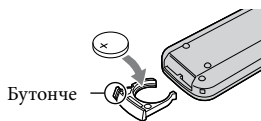

ПРЕДУПРЕЖДЕНИЕ

Батерията може да експлодира, ако не боравите правилно с нея. Не зареждайте, разглобявайте и не излагайте батерията на огън.

- Когато литиевата батерия се изтощи, възможно е разстоянието, от което устройството за дистанционно управление работи, да намалее или устройството за дистанционно управление може да не функционира правилно. Ако това се случи, заменете батерията със Sony CR2025 литиева батерия. Използването на друга батерия крие риск от експлозия.

Азбучен указател

Символи

1080i/576i.....	93
1080p/576p.....	94
5.1-канален съраунд звук.....	40
576i.....	93

A-Z

A.Shut Off.....	96
A/V свързващ кабел.....	34, 72
Auto Area ADJ.....	99
Auto Clock ADJ.....	98
AVCHD.....	56
AVHCD формат.....	114
Black Fader.....	81
Blt-in Zoom Mic.....	85
Blu-ray диск.....	61
“BRAVIA” Sync.....	35
Camera/Mic.....	78
Component.....	93
CTRL FOR HDMI.....	94
Data Code.....	19, 92
Disc Burn.....	58
Dual Rec.....	40
DVDirect Express.....	67
DVD записващо устройство.....	67, 70
Empty.....	81
Fader.....	81
FH.....	37
FX.....	37
Golf Shot.....	77
GPS.....	47
GPS настройка.....	96
Guide Frame (Напътстваща рамка).....	86
HD/STD Set.....	37
HDMI резолюция.....	94
HQ.....	37
LP.....	37
“Memory Stick” носител.....	22, 115
“Memory Stick PRO-HG Duo” носител.....	22

“Memory Stick PRO Duo” носител.....	22
Micref Level.....	86
MPEG-4 AVC/H.264.....	113
One Push.....	78
PAL.....	111
PS.....	38
Repair Img. DB F.....	105
RESET.....	125
Smth Slw REC.....	76
Spot Meter/Fcs.....	78
SummerTime.....	98
Tele Macro.....	81
TV Type.....	93
USB връзка.....	59
USB кабел.....	67, 70
USB LUN настройка.....	95
VIDEO LIGHT.....	41
White Fader.....	81
x.v.Color.....	118

A-Я

Автоматична настройка.....	36
Автоматична настройка на часа.....	99
Автоматично задно осветяване.....	83
Аудио режим.....	86
Баланс на бялото.....	78
Батерия.....	14
Батерия “InfoLITHIUM”.....	117
Батерия на безжичното устройство за дистанционно управление.....	127
Вашето местоположение.....	50
Вграден USB кабел.....	3, 15
Видеокамера/Микрофон.....	78
Видеоклипове.....	25, 31
Включване на захранването.....	18
Включване на захранването чрез LCD екрана.....	97
Включено захранване.....	18
Връзка.....	33
Възпроизвеждане.....	29

Възпроизвеждане на AVCHD диск.....	60
Възпроизвеждане на акценти.....	42
Външен носител.....	64
Голф удар.....	77
Данни за видеокамерата.....	92
Дата/час.....	19
Датчик за смущения.....	97
Двоен запис.....	40
Демонстрационен режим.....	97
Дисплей за автодиагностика/Предупредителни индикатори.....	107
Дисплей с нивото на звука.....	87
Едно докосване.....	78
Експозиция.....	79
Запазване на изображения на външен носител.....	64
Запазване на плейлист.....	43
Запис.....	24
Запис на диск.....	58
Запис на закрито.....	78
Запис на открито.....	78
Запис на снимка.....	55
Запис на снимки от видеоклип.....	55
Запис при нощни условия.....	80
Зареждане на батерията в чужбина.....	16, 111
Зареждане на батерията.....	14
Защита.....	52
Зуум.....	36
Избор на носител.....	21
Избор на сцена.....	80
Използване на видеокамерата в чужбина.....	112
Изтриване.....	51
Изтриване на плейлист.....	44
Индекс със събития.....	29
Индикатори на екрана.....	123
Информация за батерията.....	97
Информация за носителя.....	91
Калибриране.....	119

Калибриране на екрана.....119	Портретен режим.....80	Теле-макро81
Карта с памет.....22	Портретен режим при нощни условия.....80	Телеснимка.....36
Качество на изображението37	Преглед на карта.....49	Точково измерване.....79
Качество/Размер на изображението.....88	Предпазни мерки.....113	Точково измерване/ Фокусиране.....78
Код с данни19, 92	Предупредителни съобщения109	Точково фокусиране.....79
Компонент.....93	Преобразуване на сцени с акценти/плейлисти44	Устойчиво снимане (Видеоклип).....82
Кондензация на влага.....118	Преобразуващ обектив.....83	Устойчиво снимане (Снимки)82
Координати.....92	Приложени артикули3	Устройство за дистанционно управление96
Копиране53	Проектор45	Фейдър.....81
Копиране на диск61	Пълно зареждане.....14	Фокусиране.....79
Лампичка REC.....96	Разделяне.....54	Формат91
Локализация48	Размер на изображението89	Функция за възпроизвеждане90
Лятно часово време98	Разпознаване на лице.....83	Цифров зуум.....82
Менюта75	Разпознаване на усмивка.....39	Честота на кадрите.....88
Миниатюрни изображения.....49, 52	Редактиране/Копиране90	Чувствителност при разпознаване на усмивка.....84
Намаляване на ефекта “червени очи”.....85	Режим изгрев и залез.....80	Широк ъгъл36
Намаляване на смущенията, причинени от вятъра.....85	Режим на запис37	Широкоекранен режим88
Настройка на HD/STD37	Режим на приоритет на локализацията50	
Настройка на датата и часа...98	Режим на прожекторно осветление.....81	
Настройка на областта.....98	Режим на снимане.....76	
Настройки.....91	Режим пейзаж80	
Настройки на USB връзката..95	Режим плаж81	
Настройки на акцентите42	Режим сняг.....81	
Настройки на дисплея86	Режим фойерверки80	
Настройки на езика20, 97	Рекордер за дискове.....71	
Настройки на носителя21	Свервяне на дата и час18	
Ниво на микрофона86	Свервяне на часовника18	
Ниво на светкавицата85	Светкавица84	
Номер на файл92	Системи за цветна телевизия.....111	
Носител на запис.....21	Слабо осветление80	
Огледален режим.....41	Снимки27, 32	
Оригинал.....53	Статив126	
Осветеност на LCD екрана ...95	Стенен контакт14	
Отстраняване на проблеми...100	Създаване на AVCHD диск....60	
Плавен бавен запис.....76	Създаване на диск56	
Плейлист43	Таймер за самостоятелно включване81	
Поддръжка.....114	Телевизор.....33	
Поправка100		
Поправка на файла с данните за изображението105		

<http://www.sony.net/>

Sony Corporation Printed in Czech Republic (EU)

BG



Изхвърляне на стари електрически и електронни уреди (приложимо в Европейския съюз и други Европейски страни със системи за разделно събиране на отпадъци)

Този символ върху устройството или върху неговата опаковка показва, че този продукт не трябва да се третира като домакински отпадък. Вместо това той трябва да бъде предаден в съответния събирателен пункт за рециклиране на електрически и електронни уреди. Като предадете този продукт на правилното място, вие ще помогнете за предотвратяване на негативните последствия за околната среда и човешкото здраве, които биха възникнали при изхвърлянето му на неподходящо място. Рециклирането на материалите ще спомогне да се съхранят природните ресурси. За подробна информация относно рециклирането на този продукт можете да се обърнете към местната градска управа, фирмата за събиране на битови отпадъци или магазина, откъдето сте закупили продукта.